

2014. MÁJUS 19.–2014. OKTÓBER 31.

A MINŐSÉG ÉRTÉKET TEREMT!



# FORGÁCSOLÁS, CSISZOLÁS ÉS MÉRÉSTECHNIKA AJÁNLAT

Az Ön Partnere:

*Mi partnerek vagyunk!  
Közös a jövőnk...*

**DORMER**

A SANDVIK CSOPORT TAGJA

UNIVERZÁLIS **fúrók****TiN**  
bevonatos  
univerzális  
csigafúró**Pontheesztő fúró**

Rendelési szám	No.	d Ø (mm)	Telj.hossz (mm)	Bruttó ár	Nettó ár
045074	A7238.0x79	8.0	79	2 926 Ft	<b>2 304 Ft</b>

**TiN bevonatos csigafúró készletek fémkazettában****A002**

Rendelési szám	No.	Tartalom	Méretsor	Bruttó listaár	MEGTAKARÍTÁS	TARTÓSAN ALACSONY ÁR Bruttó ár	TARTÓSAN ALACSONY ÁR Nettó ár
041237	A095201	19	d1,0-10,0 x 0,5	<b>21 890 Ft</b>	<b>-4 122 Ft (19%)</b>	<b>17 767 Ft</b>	<b>13 990 Ft</b>
041238	A095204	25	d1,0-13,0 x 0,5	<b>45 719 Ft</b>	<b>-8 266 Ft (18%)</b>	<b>37 452 Ft</b>	<b>29 490 Ft</b>

**A002****Rövid hengeres szárú csigafúrók DIN 338**

Rövid, hengeres szárú, HSS csigafúró, amelynél a dolgozó rész első 25%-a TiN bevonatos. A TiN növeli a szerszám éltartamát és hatékonyságát.

A Dormer által kifejlesztett speciális PS csúcsgeometria csökkenti a szerszámmra ható forgácsolási erőt és pontos központozást tesz lehetővé.

A csúcsszöge 118°-os.

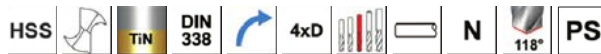

Anyagminőség:	Acél <850 N/mm²	Acél <1000 N/mm²	Acél <1400 N/mm²	Acél <1620 N/mm²	INOX	Öntvény	Alu	Réz Bronz
A002	■	■	■	●	●	■	■	●

Rendelési szám	No.	d Ø (mm)	Dolgozó hossz (mm)	Teljes hossz (mm)	Bruttó ár	Nettó ár
044006	A0022.0	2.0	24	49	382 Ft	<b>301 Ft</b>
041563	A0022.5	2.5	30	57	414 Ft	<b>326 Ft</b>
041564	A0023.0	3.0	33	61	414 Ft	<b>326 Ft</b>
041566	A0023.3	3.3	36	65	425 Ft	<b>335 Ft</b>
041567	A0023.5	3.5	39	70	495 Ft	<b>390 Ft</b>
041568	A0024.0	4.0	43	75	545 Ft	<b>429 Ft</b>
041569	A0024.2	4.2	43	75	570 Ft	<b>449 Ft</b>
041570	A0024.5	4.5	47	80	639 Ft	<b>503 Ft</b>
041002	A0025.0	5.0	52	86	658 Ft	<b>518 Ft</b>
041572	A0025.5	5.5	57	93	871 Ft	<b>686 Ft</b>
041573	A0026.0	6.0	57	93	871 Ft	<b>686 Ft</b>
041574	A0026.5	6.5	63	101	1 066 Ft	<b>839 Ft</b>
041660	A0026.8	6.8	69	109	1 171 Ft	<b>922 Ft</b>
041575	A0027.0	7.0	69	109	1 228 Ft	<b>967 Ft</b>
041576	A0027.5	7.5	27	53	1 316 Ft	<b>1 036 Ft</b>
041577	A0028.0	8.0	33	61	1 435 Ft	<b>1 130 Ft</b>
041003	A0028.5	8.5	36	65	1 660 Ft	<b>1 307 Ft</b>
041578	A0029.0	9.0	39	70	1 923 Ft	<b>1 514 Ft</b>
047441	A0029.5	9.5	43	75	2 093 Ft	<b>1 648 Ft</b>
041579	A00210.0	10.0	47	80	2 281 Ft	<b>1 796 Ft</b>

**További méreteket keresse magyar nyelvű Dormer katalógusunkban!****NAGY TELJESÍTMÉNYŰ Cserélhető fejes fúrók**

Felhasználói előnyök:

- Csökkenő raktárköltés, egy fúrószárba több fej illeszthető
- Fúrószárak széles választéka Ø12-Ø42 mm-ig, 3XD, 5XD, 8XD
- Gyorsan és könnyen cserélhető fej, a fúrószár gépből való kivétele nélkül
- A szárba pontosan illeszkedő fej biztosítja a pontosságot és a nagy teljesítményt

**HYDRA-DRILL****R950** Fúrófej acélhoz Ø12-Ø42 mm**R960** Fúrófej rozsdamentes acélhoz, öntvényekhez/nikkel/titánium Ø12-Ø30,5 mm**H853** 3XD szár**H855** 5XD szár**H858** 8XD szár

Ø12 - Ø42 mm



\*A várható szállítási határidő meghaladja a 72 órát.

További információért vegye fel a kapcsolatot az Ön kereskedő Partnerével.

■ = kitűnő ● = jó

Univerzális fúrók, készletek

2

# Ötvözött acélok

NAGYTELJESÍTMÉNYŰ

## megmunkálásához.

### Jellemzők és felhasználói előnyök:

- Felületkezelés**  
 Fényes felület az **ötvözött acélok** nagyteljesítményű megmunkálásához.
- Horonygeometria**  
 Terelőéles kivétel átmenőfurathoz és csavarhornyú kivétel (45°-os szög) zsákfurathoz. Csavarhornyú piros Shark menetfúróknál az egyedi tervezésű horonygeometria megakadályozza a forgácsolódást és csökkenti a forgácsújravágás esélyét a menetfúró furatból történő eltávolításakor.
- Hátrafelé kúpos**  
 A csavarhornyú piros Shark menetfúró esetében a hátrafelé kúposan kialakított geometria csökkenti a forgácsolást, segíti és nagyobb teret biztosít a forgácseltávolításnak.
- Szerszámbe fogás**  
 Csavarhornyú piros Shark menetfúró be fogásához javasoljuk a minimális float-be fogó vagy lágy-indítású be fogó használatát.



### E255 egyenes hornyú

Rendelési szám	No.	Méret	P (mm)	Dolg. hossz (mm)	Telj. hossz (mm)	Szár Ø (mm)	a (mm)	Bruttó ár	Nettó ár
083597	E255M3	M3	0.5	9	56	3.5	2.7	5 237 Ft	<b>4 124 Ft</b>
083598	E255M4	M4	0.7	12	63	4.5	3.4	5 312 Ft	<b>4 183 Ft</b>
083599	E255M5	M5	0.8	13	70	6.0	4.9	5 620 Ft	<b>4 425 Ft</b>
083600	E255M6	M6	1.0	15	80	6.0	4.9	5 644 Ft	<b>4 444 Ft</b>
083601	E255M8	M8	1.25	18	90	8.0	6.2	6 447 Ft	<b>5 076 Ft</b>
083611	E255M10	M10	1.5	20	100	10.0	8.0	7 831 Ft	<b>6 166 Ft</b>
083612	E255M12	M12	1.75	23	110	9.0	7.0	10 023 Ft	<b>7 892 Ft</b>
083613	E255M14	M14	2.0	25	110	11.0	9.0	14 051 Ft	<b>11 064 Ft</b>
083215	E255M16	M16	2.0	25	110	12.0	9.0	14 389 Ft	<b>11 330 Ft</b>
083615	E255M20	M20	2.5	30	140	16.0	12.0	21 995 Ft	<b>17 319 Ft</b>

### E260 csavart hornyú

Rendelési szám	No.	Méret	P (mm)	Dolg. hossz (mm)	Telj. hossz (mm)	Szár Ø (mm)	a (mm)	Bruttó ár	Nettó ár
083643	E260M3	M3	0.5	9	56	3.5	2.7	6 327 Ft	<b>4 982 Ft</b>
083644	E260M4	M4	0.7	12	63	4.5	3.4	6 421 Ft	<b>5 056 Ft</b>
083646	E260M5	M5	0.8	13	70	6.0	4.9	6 791 Ft	<b>5 347 Ft</b>
083649	E260M6	M6	1.0	15	80	6.0	4.9	6 829 Ft	<b>5 377 Ft</b>
083651	E260M8	M8	1.25	18	90	8.0	6.2	7 786 Ft	<b>6 131 Ft</b>
083652	E260M10	M10	1.5	20	100	10.0	8.0	9 472 Ft	<b>7 458 Ft</b>
083653	E260M12	M12	1.75	23	110	9.0	7.0	12 129 Ft	<b>9 550 Ft</b>
083654	E260M14	M14	2.0	25	110	11.0	9.0	16 971 Ft	<b>13 363 Ft</b>
083656	E260M16	M16	2.0	25	110	12.0	9.0	17 416 Ft	<b>13 713 Ft</b>
083664	E260M20	M20	2.5	30	140	16.0	12.0	26 575 Ft	<b>20 925 Ft</b>

# Rozsdamentes anyagokhoz

SPECIÁLISAN AJÁNLJUK!

### Jellemzők és felhasználói előnyök:

- Alapanyag:** Prémium szemcseminőségű kobaltos gyorsacél.
  - A megnövelt keménységért és szívóságért.
  - A jobb vágóél szilárdságért.
  - A hosszabb élettartamért.
- Felületkezelés:** Gőzmegezesztés
  - kiváló teljesítményt biztosít a rozsdamentes anyagoknál
  - magas kopásállóság jellemzi
  - megakadályozza a forgács feltapadását a szerszámra
  - Csavarhornyú menetfúróknál kisebb nyomatókat és jobb forgácselvezetést eredményez
  - Magasabb forgácsolási paraméterek használatát teszi lehetővé



### E240 egyenes hornyú

Rendelési szám	No.	Méret	P (mm)	Dolg. hossz (mm)	Telj. hossz (mm)	Szár Ø (mm)	a (mm)	Bruttó ár	Nettó ár
065921	E240M3	M3	0.4	6	50	2.8	2.1	5 250 Ft	<b>4 134 Ft</b>
065922	E240M4	M4	0.5	9	56	3.5	2.7	5 312 Ft	<b>4 183 Ft</b>
065923	E240M5	M5	0.7	12	63	4.5	3.4	5 620 Ft	<b>4 425 Ft</b>
065924	E240M6	M6	0.8	13	70	6	4.9	5 644 Ft	<b>4 444 Ft</b>
065925	E240M8	M8	1.0	15	80	6	8	6 459 Ft	<b>5 086 Ft</b>
065913	E240M10	M10	1.25	18	90	8	9	7 831 Ft	<b>6 166 Ft</b>
065915	E240M12	M12	1.5	20	100	10	11	10 023 Ft	<b>7 892 Ft</b>
065917	E240M14	M14	1.75	23	110	9.0	10	14 051 Ft	<b>11 064 Ft</b>
065918	E240M16	M16	2	25	110	11	9	14 389 Ft	<b>11 330 Ft</b>
065942	E240M18	M18	2.5	30	125	14	11	20 761 Ft	<b>16 347 Ft</b>
065943	E240M20	M20	2.5	30	140	16	12	21 995 Ft	<b>17 319 Ft</b>

### E238 csavart hornyú

Rendelési szám	No.	Méret	P (mm)	Dolg. hossz (mm)	Telj. hossz (mm)	Szár Ø (mm)	a (mm)	Bruttó ár	Nettó ár
066135	E238M3	M3	0.4	4	45	2.8	2.1	5 776 Ft	<b>4 548 Ft</b>
066138	E238M4	M4	0.5	6	56	3.5	2.7	5 857 Ft	<b>4 612 Ft</b>
066139	E238M5	M5	0.7	7	63	4.5	3.4	6 171 Ft	<b>4 859 Ft</b>
066116	E238M6	M6	0.8	8	70	6	4.9	6 208 Ft	<b>4 888 Ft</b>
066109	E238M8	M8	1.0	10	80	6	8	7 104 Ft	<b>5 594 Ft</b>
066120	E238M10	M10	1.25	12	90	8	9	8 632 Ft	<b>6 797 Ft</b>
066121	E238M12	M12	1.5	15	100	10	11	11 026 Ft	<b>8 682 Ft</b>
066122	E238M14	M14	1.75	16	110	9.0	10	15 442 Ft	<b>12 159 Ft</b>
066123	E238M16	M16	2	20	110	11	9	15 837 Ft	<b>12 470 Ft</b>
066124	E238M18	M18	2	20	110	12	9	22 841 Ft	<b>17 985 Ft</b>
066125	E238M20	M20	2.5	25	125	14	11	24 206 Ft	<b>19 060 Ft</b>

Menetfúrók speciális alkalmazáshoz

**DORMER**

A SANDVIK CSOPORT TAGJA

**PORKOHÁSZATI GYORSACÉL****menetfúrók****UNIVERZÁLIS ALKALMAZÁSHOZ**

Professionális minőségű menetfúrók **többféle anyag megmunkálásához** akár nagyobb szériáknál is. **Porkohászati gyorsacél**ből készül, amely igen szívós és kopásálló anyag; a HSCo anyagnál rugalmasabb, így ideálisan használható kevésbé stabil gépeken illetve nagy vibráció fellépése esetén. Nagyobb méretekben (M16 méret felett) HSCo kivitel. **Széles hornyainak** és **speciális geometriájának** köszönhetően kiváló a forgácselvezetése nehezen forgácsolható anyagok esetében is.

☉ Gold felületi kezelés

☉ Alkalmazási területek

- ☑ Acélhoz (1620 N/mm<sup>2</sup>)
- ☑ Öntvényhez (csak egyenes hornyú kivitel)
- ☑ Titánium ötvözethez
- ☑ Nikkel ötvözethez
- ☑ Rézhez
- ☑ Alumíniumhoz

**GÉPI MENETFÚRÓK**  
**acélokhöz és lágy anyagokhoz**



**GÉPI MENETFÚRÓK**  
**edzett, hőkezelt és rozsdamentes acélokhöz**



☉ Különböző mérettípusokban elérhető széles méretskálában

- Metrikus (M2 - M64)
- Finommenetes (M4 - M30)
- UNC (4-40 - 1")
- UNF (8-36 - 1")
- G (1/8" - 1")

☉ Felületkezelés:

Gőzmegeeresztés, amely egy erősen kék oxidált felszín eredményez, amely visszatartja a vágófolyadékot és megakadályozza a forgács felkenődését a szerszámba, így ellensúlyozza az élrátétképződés kialakulását.

☉ Alkalmazási területek

- ☑ Edzett, hőkezelt acélhoz
- ☑ Rozsdamentes acélhoz
- ☑ Öntvényhez (csak egyenes hornyú kivitel)

EP00 egyenes hornyú										EP01 egyenes hornyú			
Méret	P (mm)	Dolg.hossz (mm)	Telj.hossz (mm)	Szár Ø (mm)	a (mm)	Rendelési szám	No.	Bruttó ár	Nettó ár	Rendelési szám	No.	Bruttó ár	Nettó ár
M2	0.4	6	50	2.8	2.1	041789	EP00M2	6 565 Ft	5 169 Ft	042079	EP01M2	6 565 Ft	5 169 Ft
M3	0.5	9	56	3.5	2.7	039892	EP00M3	4 761 Ft	3 749 Ft	041138	EP01M3	4 761 Ft	3 749 Ft
M4	0.7	12	63	4.5	3.4	039893	EP00M4	4 830 Ft	3 803 Ft	041139	EP01M4	4 830 Ft	3 803 Ft
M5	0.8	13	70	6	4.9	039894	EP00M5	5 105 Ft	4 020 Ft	041137	EP01M5	5 105 Ft	4 020 Ft
M6	1.0	15	80	6	8	039895	EP00M6	5 131 Ft	4 040 Ft	041295	EP01M6	5 131 Ft	4 040 Ft
M8	1.25	18	90	8	9	039898	EP00M8	5 857 Ft	4 612 Ft	041135	EP01M8	5 857 Ft	4 612 Ft
M10	1.5	20	100	10	11	039899	EP00M10	7 117 Ft	5 604 Ft	041304	EP01M10	7 117 Ft	5 604 Ft
M12	1.75	23	110	9.0	10	039610	EP00M12	9 115 Ft	7 177 Ft	041134	EP01M12	9 115 Ft	7 177 Ft
M14	2	25	110	11	9	041790	EP00M14	12 761 Ft	10 048 Ft	042049	EP01M14	12 761 Ft	10 048 Ft
M16	2	25	110	12	9	039611	EP00M16	13 092 Ft	10 309 Ft	042050	EP01M16	13 092 Ft	10 309 Ft
M18	2.5	30	125	14	11	041791	EP00M18	18 862 Ft	14 852 Ft	042051	EP01M18	18 862 Ft	14 852 Ft
M20	2.5	30	140	16	12	039612	EP00M20	19 996 Ft	15 745 Ft	042052	EP01M20	19 996 Ft	15 745 Ft

EX00 csavart hornyú										EX01 csavart hornyú			
Méret	P (mm)	Dolg.hossz (mm)	Telj.hossz (mm)	Szár Ø (mm)	a (mm)	Rendelési szám	No.	Bruttó ár	Nettó ár	Rendelési szám	No.	Bruttó ár	Nettó ár
M2	0.4	4	45	2.8	2.1	041793	EX00M2	7 222 Ft	5 687 Ft	042080	EX01M2	7 222 Ft	5 687 Ft
M3	0.5	6	56	3.5	2.7	039901	EX00M3	5 237 Ft	4 124 Ft	041133	EX01M3	5 237 Ft	4 124 Ft
M4	0.7	7	63	4.5	3.4	039902	EX00M4	5 312 Ft	4 183 Ft	041296	EX01M4	5 312 Ft	4 183 Ft
M5	0.8	8	70	6	4.9	039903	EX00M5	5 620 Ft	4 425 Ft	041297	EX01M5	5 620 Ft	4 425 Ft
M6	1.0	10	80	6	8	039904	EX00M6	5 644 Ft	4 444 Ft	041298	EX01M6	5 644 Ft	4 444 Ft
M8	1.25	12	90	8	9	039905	EX00M8	6 447 Ft	5 076 Ft	041132	EX01M8	6 447 Ft	5 076 Ft
M10	1.5	15	100	10	11	039907	EX00M10	7 831 Ft	6 166 Ft	041131	EX01M10	7 831 Ft	6 166 Ft
M12	1.75	16	110	9.0	10	039613	EX00M12	10 023 Ft	7 892 Ft	041130	EX01M12	10 023 Ft	7 892 Ft
M14	2	20	110	11	9	041794	EX00M14	14 051 Ft	11 064 Ft	041813	EX01M14	14 051 Ft	11 064 Ft
M16	2	20	110	12	9	039614	EX00M16	14 389 Ft	11 330 Ft	041814	EX01M16	14 389 Ft	11 330 Ft
M18	2.5	25	125	14	11	041795	EX00M18	20 761 Ft	16 347 Ft	042053	EX01M18	20 761 Ft	16 347 Ft
M20	2.5	25	140	16	12	039615	EX00M20	21 995 Ft	17 319 Ft	042054	EX01M20	21 995 Ft	17 319 Ft

**Csigafúró, HSCo8**

Rövid, hengeres szárú gyorsacél csigafúró 8% Co tartalommal. A magas Co tartalom növeli a szerszám szívósságát és keménységét, ezáltal a fúró kopásállóságát. Csúcszöge 135°-os.

HSCo	Bronz	4xD	N	135°				
Anyagminőség:	Acél <850 N/mm <sup>2</sup>	Acél <1000 N/mm <sup>2</sup>	Acél <1400 N/mm <sup>2</sup>	Acél <1620 N/mm <sup>2</sup>	INOX	Öntvény	Alu	Réz Bronz
A777	●	●	■	■	■	●	●	●

Rendelési szám	No.	d Ø (mm)	Dolg.hossz (mm)	Telj.hossz (mm)	Bruttó ár	Nettó ár
049603	A7773.0	3.0	33	61	1 083 Ft	853 Ft
052273	A7773.5	3.5	39	70	1 297 Ft	1 021 Ft
049167	A7774.0	4.0	43	75	1 422 Ft	1 120 Ft
048252	A7774.5	4.5	47	80	1 654 Ft	1 302 Ft
049604	A7775.0	5.0	52	86	1 735 Ft	1 366 Ft
048253	A7775.5	5.5	57	93	2 330 Ft	1 835 Ft
048916	A7776.0	6.0	57	93	2 249 Ft	1 771 Ft
048254	A7776.5	6.5	63	101	2 781 Ft	2 190 Ft
049605	A7777.0	7.0	69	109	3 208 Ft	2 526 Ft
052274	A7777.5	7.5	69	109	3 433 Ft	2 703 Ft
048917	A7778.0	8.0	75	117	3 790 Ft	2 984 Ft
052275	A7778.5	8.5	75	117	4 335 Ft	3 413 Ft
049606	A7779.0	9.0	81	125	4 992 Ft	3 931 Ft
052276	A7779.5	9.5	81	125	5 456 Ft	4 296 Ft
049607	A77710.0	10.0	87	133	5 958 Ft	4 691 Ft
049608	A77711.0	11.0	94	142	8 846 Ft	6 965 Ft
049609	A77712.0	12.0	101	151	10 268 Ft	8 085 Ft



A Dormer műszaki támogatását már okos telefonon is elérheti



8% Co tartalommal



\*A kép illusztráció, Akció a készlet erejéig.

\*A várható szállítási határidő meghaladja a 72 órát.

További információért vegye fel a kapcsolatot az Ön kereskedő Partnerével.

Menetfúrók univerzális alkalmazáshoz

# NORMÁL, HENGERES SZÁRÚ

# PTG

# csigafúrók

## Hengerelt

### HSS DIN 338

- jobbos N típus, hengerelt
- általános fúrási műveletekhez
- csúcscső: 118°



## Köszörült

### HSS DIN 338

- jobbos N típus, köszörült
- csúcscső: 118°
- ipari minőség
- nagy törésbiztonság
- nagy körkörös futáspontosság
- általános fúrási műveletekhez

**Csigafúró készleteinket keresse az újság 8. oldalán**



Anyagminőség:	Acél <850 N/mm <sup>2</sup>	Acél <1000 N/mm <sup>2</sup>	Acél <1400 N/mm <sup>2</sup>	Acél <1620 N/mm <sup>2</sup>	INOX	Öntvény	Alu	Réz Bronz
Hengerelt	■						●	●
Köszörült	■	●				●	●	●

Hengerelt						Köszörült					
d	Dolg. hossz. (mm)	Telj. hossz. (mm)	Rendelési szám	No.	Bruttó ár	Nettó ár	Rendelési szám	No.	Bruttó ár	Nettó ár	
0.5	6	22	025537	333800050	46 Ft	36 Ft	083545	333810050	72 Ft	57 Ft	
0.6	7	24	025611	333800060	46 Ft	36 Ft	083553	333810060	72 Ft	57 Ft	
0.7	9	28	025615	333800070	46 Ft	36 Ft	083554	333810070	72 Ft	57 Ft	
0.8	10	30	025616	333800080	46 Ft	36 Ft	083555	333810080	72 Ft	57 Ft	
0.9	11	32	025618	333800090	46 Ft	36 Ft	083556	333810090	72 Ft	57 Ft	
1.0	12	34	025619	333800100	39 Ft	31 Ft	029314	333810100	66 Ft	52 Ft	
1.1	14	36	025620	333800110	39 Ft	31 Ft	029315	333810110	66 Ft	52 Ft	
1.2	16	38	025621	333800120	39 Ft	31 Ft	029316	333810120	66 Ft	52 Ft	
1.3	16	38	025622	333800130	39 Ft	31 Ft	029317	333810130	66 Ft	52 Ft	
1.4	18	40	025623	333800140	39 Ft	31 Ft	029318	333810140	66 Ft	52 Ft	
1.5	18	40	025631	333800150	39 Ft	31 Ft	029319	333810150	66 Ft	52 Ft	
1.6	20	43	025632	333800160	39 Ft	31 Ft	029320	333810160	72 Ft	57 Ft	
1.7	20	43	025633	333800170	39 Ft	31 Ft	029321	333810170	72 Ft	57 Ft	
1.8	22	46	025711	333800180	39 Ft	31 Ft	029322	333810180	72 Ft	57 Ft	
1.9	22	46	025763	333800190	39 Ft	31 Ft	029323	333810190	72 Ft	57 Ft	
2.0	24	49	025906	333800200	39 Ft	31 Ft	029324	333810200	39 Ft	31 Ft	
2.1	24	49	025965	333800210	39 Ft	31 Ft	029325	333810210	66 Ft	52 Ft	
2.2	27	53	026041	333800220	39 Ft	31 Ft	029326	333810220	66 Ft	52 Ft	
2.3	27	53	026046	333800230	39 Ft	31 Ft	029327	333810230	66 Ft	52 Ft	
2.4	30	57	026101	333800240	39 Ft	31 Ft	029328	333810240	66 Ft	52 Ft	
2.5	30	57	026106	333800250	39 Ft	31 Ft	029329	333810250	52 Ft	41 Ft	
2.6	30	57	026107	333800260	39 Ft	31 Ft	029336	333810260	72 Ft	57 Ft	
2.7	33	61	026108	333800270	39 Ft	31 Ft	029337	333810270	72 Ft	57 Ft	
2.8	33	61	026180	333800280	39 Ft	31 Ft	029338	333810280	72 Ft	57 Ft	
2.9	33	61	026213	333800290	39 Ft	31 Ft	029339	333810290	72 Ft	57 Ft	
3.0	33	61	026272	333800300	39 Ft	31 Ft	029340	333810300	66 Ft	52 Ft	
3.1	36	65	026297	333800310	39 Ft	31 Ft	029341	333810310	99 Ft	78 Ft	
3.2	36	65	026306	333800320	39 Ft	31 Ft	029344	333810320	79 Ft	62 Ft	
3.3	36	65	026307	333800330	39 Ft	31 Ft	029345	333810330	79 Ft	62 Ft	
3.4	39	70	026353	333800340	39 Ft	31 Ft	029346	333810340	99 Ft	78 Ft	
3.5	39	70	026394	333800350	39 Ft	31 Ft	029347	333810350	79 Ft	62 Ft	
3.6	39	70	026395	333800360	52 Ft	41 Ft	029348	333810360	118 Ft	93 Ft	
3.7	39	70	026396	333800370	52 Ft	41 Ft	029349	333810370	118 Ft	93 Ft	
3.8	43	75	026397	333800380	52 Ft	41 Ft	029350	333810380	118 Ft	93 Ft	
3.9	43	75	026398	333800390	52 Ft	41 Ft	029351	333810390	118 Ft	93 Ft	
4.0	43	75	026400	333800400	52 Ft	41 Ft	029352	333810400	105 Ft	83 Ft	
4.1	43	75	026401	333800410	60 Ft	47 Ft	029353	333810410	145 Ft	114 Ft	
4.2	43	75	026402	333800420	60 Ft	47 Ft	029354	333810420	132 Ft	104 Ft	
4.3	47	80	026403	333800430	60 Ft	47 Ft	029355	333810430	145 Ft	114 Ft	
4.4	47	80	026406	333800440	61 Ft	48 Ft	029356	333810440	145 Ft	114 Ft	
4.5	47	80	026438	333800450	60 Ft	47 Ft	029357	333810450	132 Ft	104 Ft	
4.6	47	80	026443	333800460	72 Ft	57 Ft	029358	333810460	164 Ft	129 Ft	
4.7	47	80	026829	333800470	72 Ft	57 Ft	029359	333810470	164 Ft	129 Ft	
4.8	52	86	026833	333800480	72 Ft	57 Ft	029360	333810480	164 Ft	129 Ft	
4.9	52	86	026986	333800490	72 Ft	57 Ft	029361	333810490	164 Ft	129 Ft	
5.0	52	86	027035	333800500	72 Ft	57 Ft	029362	333810500	151 Ft	119 Ft	
5.1	52	86	027052	333800510	79 Ft	62 Ft	029363	333810510	184 Ft	145 Ft	
5.2	52	86	027089	333800520	79 Ft	62 Ft	029364	333810520	184 Ft	145 Ft	
5.3	52	86	027090	333800530	79 Ft	62 Ft	029365	333810530	184 Ft	145 Ft	
5.4	57	93	027172	333800540	79 Ft	62 Ft	029366	333810540	184 Ft	145 Ft	
5.5	57	93	027323	333800550	79 Ft	62 Ft	029367	333810550	164 Ft	129 Ft	
5.6	57	93	027350	333800560	99 Ft	78 Ft	029368	333810560	204 Ft	161 Ft	
5.7	57	93	027352	333800570	99 Ft	78 Ft	029369	333810570	204 Ft	161 Ft	
5.8	57	93	027552	333800580	99 Ft	78 Ft	029370	333810580	204 Ft	161 Ft	
5.9	57	93	027602	333800590	99 Ft	78 Ft	029371	333810590	204 Ft	161 Ft	
6.0	57	93	027681	333800600	99 Ft	78 Ft	029372	333810600	216 Ft	150 Ft	
6.1	63	101	027682	333800610	118 Ft	93 Ft	029373	333810610	236 Ft	186 Ft	
6.2	63	101	027704	333800620	118 Ft	93 Ft	029374	333810620	236 Ft	186 Ft	

Hengerelt						Köszörült					
d	Dolg. hossz. (mm)	Telj. hossz. (mm)	Rendelési szám	No.	Bruttó ár	Nettó ár	Rendelési szám	No.	Bruttó ár	Nettó ár	
6.3	63	101	027760	333800630	118 Ft	93 Ft	029375	333810630	236 Ft	186 Ft	
6.4	63	101	027768	333800640	118 Ft	93 Ft	029376	333810640	236 Ft	186 Ft	
6.5	63	101	027769	333800650	118 Ft	93 Ft	029377	333810650	217 Ft	171 Ft	
6.6	63	101	027770	333800660	138 Ft	109 Ft	029378	333810660	309 Ft	243 Ft	
6.7	63	101	027845	333800670	138 Ft	109 Ft	029379	333810670	309 Ft	243 Ft	
6.8	69	109	027853	333800680	138 Ft	109 Ft	029380	333810680	277 Ft	218 Ft	
6.9	69	109	028372	333800690	138 Ft	109 Ft	029381	333810690	309 Ft	243 Ft	
7.0	69	109	028449	333800700	138 Ft	109 Ft	029382	333810700	277 Ft	218 Ft	
7.1	69	109	028629	333800710	151 Ft	119 Ft	029383	333810710	329 Ft	259 Ft	
7.2	69	109	028645	333800720	151 Ft	119 Ft	029389	333810720	329 Ft	259 Ft	
7.3	69	109	029016	333800730	151 Ft	119 Ft	029385	333810730	329 Ft	259 Ft	
7.4	69	109	029022	333800740	151 Ft	119 Ft	029386	333810740	329 Ft	259 Ft	
7.5	69	109	029023	333800750	151 Ft	119 Ft	029387	333810750	296 Ft	233 Ft	
7.6	75	117	029024	333800760	178 Ft	140 Ft	029389	333810760	395 Ft	311 Ft	
7.7	75	117	029025	333800770	178 Ft	140 Ft	029390	333810770	395 Ft	311 Ft	
7.8	75	117	029026	333800780	178 Ft	140 Ft	029391	333810780	395 Ft	311 Ft	
7.9	75	117	029027	333800790	178 Ft	140 Ft	029392	333810790	395 Ft	311 Ft	
8.0	75	117	029028	333800800	178 Ft	140 Ft	029393	333810800	362 Ft	285 Ft	
8.1	75	117	029029	333800810	204 Ft	161 Ft	029394	333810810	441 Ft	347 Ft	
8.2	75	117	029030	333800820	204 Ft	161 Ft	029395	333810820	441 Ft	347 Ft	
8.3	75	117	029031	333800830	204 Ft	161 Ft	029396	333810830	441 Ft	347 Ft	
8.4	75	117	029032	333800840	204 Ft	161 Ft	029397	333810840	441 Ft	347 Ft	
8.5	75	117	029033	333800850	204 Ft	161 Ft	029398	333810850	395 Ft	311 Ft	
8.6	81	125	029034	333800860	236 Ft	186 Ft	029399	333810860	526 Ft	414 Ft	
8.7	81	125	029035	333800870	236 Ft	186 Ft	029400	333810870	526 Ft	414 Ft	
8.8	81	125	029036	333800880	236 Ft	186 Ft	029401	333810880	526 Ft	414 Ft	
8.9	81	125	029037	333800890	236 Ft	186 Ft	029402	333810890	526 Ft	414 Ft	
9.0	81	125	029038	333800900	236 Ft	186 Ft	029403	333810900	474 Ft	373 Ft	
9.1	81	125	029039	333800910	250 Ft	197 Ft	029404	333810910	579 Ft	456 Ft	
9.2	81	125	029040	333800920	250 Ft	197 Ft	029405	333810920	579 Ft	456 Ft	
9.3	81	125	029041	333800930	250 Ft	197 Ft	029406	333810930	579 Ft	456 Ft	
9.4	81	125	029042	333800940	250 Ft	197 Ft	029421	333810940	579 Ft	456 Ft	
9.5	81	125	029043	333800950	250 Ft	197 Ft	029422	333810950	526 Ft	414 Ft	
9.6	87	133	029044	333800960	309 Ft	243 Ft	029423	333810960	658 Ft	518 Ft	
9.7	87	133	029045	333800970	309 Ft	243 Ft	029424	333810970	658 Ft	518 Ft	
9.8	87	133	029046	333800980	309 Ft	243 Ft	029425	333810980	658 Ft	518 Ft	
9.9	87	133	029047	333800990	309 Ft	243 Ft	029426	333810990	658 Ft	518 Ft	
10.0	87	133	029048	333810000	309 Ft	243 Ft	029427	333811000	585 Ft	461 Ft	
10.2	87	133	029049	333810020	342 Ft	269 Ft	029428	333811020	645 Ft	508 Ft	
10.5	87	133	029050	333810050	342 Ft	269 Ft	029429	333811050	645 Ft		

Köszöriült és kobaltos kúpos szárú csigafúróinkat keresse az újság 14. oldalán!



## Kúpos szárú csigafúrók HSS

HSS DIN 345

Standard spirálszöggel rendelkező univerzális kúpos szárú hengerelt csigafúró. Elgeometriájának köszönhetően kiváló kőrfutással és osztáspontossággal rendelkezik.

HSS	DIN 345	4xD	N	118°				
Anyagminőség:	Acél <850 N/mm <sup>2</sup>	Acél <1000 N/mm <sup>2</sup>	Acél <1400 N/mm <sup>2</sup>	Acél <1620 N/mm <sup>2</sup>	INOX	Öntvény	Alu	Réz Bronz
3345...	■	■	■	■	■	●	●	●
2345...	■	■	■	■	■	●	●	●

Rendelési szám	No.	d Ø (mm)	Dolg.hossz (mm)	Teljes hossz (mm)	MK	Bruttó ár	Nettó ár
029188	234500600	6.0	57	138	1	3 381 Ft	2 662 Ft
029189	234500650	6.5	63	144	1	3 381 Ft	2 662 Ft
029190	234500700	7.0	69	150	1	3 381 Ft	2 662 Ft
029191	234500750	7.5	69	150	1	3 381 Ft	2 662 Ft
029193	334500800	8.0	75	156	1	1 690 Ft	1 331 Ft
029194	334500850	8.5	75	156	1	1 690 Ft	1 331 Ft
029195	334500900	9.0	81	162	1	1 690 Ft	1 331 Ft
029196	334500950	9.5	81	162	1	1 690 Ft	1 331 Ft
014093	334501000	10.0	87	168	1	1 533 Ft	1 207 Ft
029211	334501020	10.2	87	168	1	1 690 Ft	1 331 Ft
029212	334501050	10.5	87	168	1	1 533 Ft	1 207 Ft
029213	334501100	11.0	94	175	1	1 533 Ft	1 207 Ft
029215	334501150	11.5	94	175	1	1 533 Ft	1 207 Ft
029216	334501200	12.0	101	182	1	1 533 Ft	1 207 Ft
029217	334501250	12.5	101	182	1	1 533 Ft	1 207 Ft
029219	334501300	13.0	101	182	1	1 533 Ft	1 207 Ft
029220	334501350	13.5	108	189	1	1 533 Ft	1 207 Ft
014096	334501400	14.0	108	189	2	1 533 Ft	1 207 Ft
029223	334501450	14.5	114	212	2	1 750 Ft	1 378 Ft
029224	334501500	15.0	114	212	2	1 750 Ft	1 378 Ft
029225	334501550	15.5	120	218	2	1 974 Ft	1 554 Ft
029226	334501600	16.0	120	218	2	1 974 Ft	1 554 Ft
029227	334501650	16.5	125	223	2	2 079 Ft	1 637 Ft
029228	334501700	17.0	125	223	2	2 079 Ft	1 637 Ft
029229	334501750	17.5	130	228	2	2 191 Ft	1 725 Ft

Rendelési szám	No.	d Ø (mm)	Dolg.hossz (mm)	Teljes hossz (mm)	MK	Bruttó ár	Nettó ár
029230	334501800	18.0	130	228	2	2 191 Ft	1 725 Ft
029232	334501850	18.5	135	233	2	2 520 Ft	1 984 Ft
029233	334501900	19.0	135	233	2	2 520 Ft	1 984 Ft
029234	334501950	19.5	140	238	2	2 849 Ft	2 243 Ft
029235	334502000	20.0	140	238	2	2 849 Ft	2 243 Ft
029237	334502100	21.0	145	243	2	3 178 Ft	2 502 Ft
029239	334502200	22.0	150	248	2	3 393 Ft	2 672 Ft
029241	334502300	23.0	155	253	2	3 611 Ft	2 843 Ft
029243	334502400	24.0	160	261	3	4 380 Ft	3 449 Ft
029245	334502500	25.0	160	261	3	4 597 Ft	3 620 Ft
029247	334502600	26.0	165	266	3	5 795 Ft	4 563 Ft
029250	334502700	27.0	170	271	3	6 039 Ft	4 755 Ft
014277	334502800	28.0	170	291	3	6 281 Ft	4 946 Ft
029254	334502900	29.0	175	296	3	7 005 Ft	5 516 Ft
029256	334503000	30.0	175	296	3	8 209 Ft	6 464 Ft
029258	334503100	31.0	180	301	3	9 662 Ft	7 608 Ft
029260	334503200	32.0	185	304	4	10 866 Ft	8 556 Ft
029262	334503300	33.0	185	334	4	16 424 Ft	12 932 Ft
029268	334503400	34.0	190	339	4	17 148 Ft	13 502 Ft
029270	334503500	35.0	190	339	4	18 358 Ft	14 455 Ft
014367	334503600	36.0	195	344	4	19 562 Ft	15 403 Ft
029274	334503700	37.0	195	344	4	21 016 Ft	16 548 Ft
029276	334503800	38.0	200	349	4	21 739 Ft	17 117 Ft
029278	334503900	39.0	200	349	4	23 186 Ft	18 257 Ft
029280	334504000	40.0	200	349	4	23 186 Ft	18 257 Ft

Csigafúrók, központfúrók

## Szűkített szárú csigafúró, hengerelt

HSS DIN 338

Ideálisan használható nagyobb átmérők fúrásához, max. 13 mm tokmányú fúrógépekhez.



HSS	DIN 338	4xD	N					
Anyagminőség:	Acél <850 N/mm <sup>2</sup>	Acél <1000 N/mm <sup>2</sup>	Acél <1400 N/mm <sup>2</sup>	Acél <1620 N/mm <sup>2</sup>	INOX	Öntvény	Alu	Réz Bronz
3331...	■	■	■	■	■	■	●	●

Rendelési szám	No.	d Ø (mm)	Dolg.hossz (mm)	Teljes hossz (mm)	Szár Ø (mm)	Bruttó ár	Nettó ár
029093	333101050	10.5	87	133	10	565 Ft	445 Ft
029094	333101100	11.0	94	142	10	618 Ft	487 Ft
029095	333101150	11.5	94	142	10	658 Ft	518 Ft
029096	333101200	12.0	101	151	10	743 Ft	585 Ft
029097	333101250	12.5	101	151	10	763 Ft	601 Ft
029098	333101300	13.0	101	151	10	809 Ft	637 Ft
029099	333101350	13.5	108	160	10	947 Ft	746 Ft
029100	333101400	14.0	108	160	10	1 026 Ft	808 Ft
029101	333101450	14.5	114	169	10	1 165 Ft	917 Ft
029102	333101500	15.0	114	169	10	1 401 Ft	1 103 Ft
029103	333101550	15.5	120	178	10	1 572 Ft	1 238 Ft
029104	333101600	16.0	120	178	10	1 684 Ft	1 326 Ft
029105	333131650	16.5	125	184	13	1 934 Ft	1 523 Ft
029106	333131700	17.0	125	184	13	2 052 Ft	1 616 Ft
029107	333131750	17.5	130	191	13	2 125 Ft	1 673 Ft
029108	333131800	18.0	130	191	13	2 296 Ft	1 808 Ft
029109	333131850	18.5	135	198	13	2 394 Ft	1 885 Ft
029110	333131900	19.0	135	198	13	2 559 Ft	2 015 Ft
029111	333131950	19.5	140	205	13	2 657 Ft	2 092 Ft
029112	333132000	20.0	140	205	13	2 901 Ft	2 284 Ft
029113	333132100	21.0	145	205	13	3 263 Ft	2 569 Ft
029114	333132200	22.0	150	210	13	3 625 Ft	2 854 Ft
029115	333132300	23.0	155	215	13	4 105 Ft	3 232 Ft
029116	333132400	24.0	160	220	13	4 229 Ft	3 330 Ft
029121	333132500	25.0	160	220	13	4 709 Ft	3 708 Ft

Köszöriült és kobaltos szűkített szárú csigafúróinkat keresse az újság 14. oldalán!

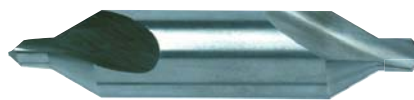

## Központfúró

Anyag: HSS (nagytejesítményű gyorsacél)

Központozó szög: 60°

Csúcsszög: 120°

Tűrés: h9

• jobbos, köszöriült kivitel

• "A" forma szerinti

Felhasználási terület: Ideális központozó furatok elkészítéséhez

Anyagminőség:	Acél <850 N/mm <sup>2</sup>	Acél <1000 N/mm <sup>2</sup>	Acél <1400 N/mm <sup>2</sup>	Acél <1620 N/mm <sup>2</sup>	INOX	Öntvény	Alu	Réz Bronz
233300...	■	■	■	■	■	■	●	●

Rendelési szám	No.	csap ø (mm)	test ø (mm)	Telj.hossz (mm)	Bruttó ár	Nettó ár
014436	233300100	1,0	3,15	31,5	507 Ft	399 Ft
030756	233300125	1,25	3,15	31,5	552 Ft	435 Ft
030757	233300160	1,6	4,0	35,5	546 Ft	430 Ft
014443	233300200	2,0	5,0	40,0	585 Ft	461 Ft
030759	233300250	2,5	6,3	45,0	658 Ft	518 Ft
014463	233300315	3,15	8,0	50,0	855 Ft	673 Ft
030761	233300400	4,0	10,0	56,0	1 316 Ft	1 036 Ft
030762	233300500	5,0	12,5	63,0	1 842 Ft	1 450 Ft
030763	233300630	6,3	16,0	71,0	2 849 Ft	2 243 Ft



Fúrógépeinket keresse a Kisgépek és segédanyagok ajánlati újságunk 49. oldalán!



Kobaltos központfúróinkat keresse az újság 16. oldalán!



**Újdonság!**

## Kétoldalas lemezfúró

Kivitel:

HSS, Profilköszörült, Jobbra vágó, precíz kétoldali csúcskuszörüléssel.

Hegy DIN 1412 szerint, A alak. Normál spirálszög és lélekvastagság, kúpszög 118°.

Alkalmazás:

Vékony munkadarabok fúrásához. Kerek és méretpontos furatok készítéséhez (szegecsfuratoknál fontos)

Elsősorban karosszéria- és fémgépjárműk, szegecsfuratokhoz, csavarfuratokhoz, stb., valamint kézi fúrógépbe való használatra.

Anyagminőség:	Acél <850 N/mm <sup>2</sup>	Acél <1000 N/mm <sup>2</sup>	Acél <1400 N/mm <sup>2</sup>	Acél <1620 N/mm <sup>2</sup>	INOX	Öntvény	Alu	Réz Bronz
3335...	■	■					●	●

Rendelési szám	No.	d Ø (mm)	Teljes hossz (mm)	Szár Ø (mm)	Bruttó ár	Nettó ár
083820*	333500250	2,5	9,5	43,0	98 Ft	124 Ft
083822*	333500300	3,0	9,5	46,0	98 Ft	124 Ft
083826*	333500310	3,1	9,5	49,0	104 Ft	132 Ft
083827*	333500320	3,2	9,5	49,0	104 Ft	132 Ft
083831*	333500330	3,3	9,5	49,0	104 Ft	132 Ft
083838*	333500340	3,4	13,0	52,0	114 Ft	145 Ft
083840*	333500350	3,5	13,0	52,0	104 Ft	132 Ft
083841*	333500400	4,0	13,0	55,0	114 Ft	145 Ft
083843*	333500410	4,1	13,0	55,0	140 Ft	178 Ft
083846*	333500420	4,2	13,0	55,0	140 Ft	178 Ft
083849*	333500450	4,5	16,0	58,0	140 Ft	178 Ft
083851*	333500480	4,8	16,0	62,0	155 Ft	197 Ft
083852*	333500490	4,9	16,0	62,0	171 Ft	217 Ft
083853*	333500500	5,0	16,0	62,0	155 Ft	197 Ft
083854*	333500510	5,1	16,0	62,0	207 Ft	263 Ft
083855*	333500520	5,2	16,0	62,0	207 Ft	263 Ft
083857*	333500550	5,5	16,0	66,0	228 Ft	290 Ft
083859*	333500600	6,0	16,0	66,0	228 Ft	290 Ft



A kép illusztráció

## Törtcsavar kisedő készlet

Rendelési szám	No.	Méret	Tartalom	Bruttó ár	Nettó ár
059298	368881803	M3 - M18	5	2 657 Ft	2 092 Ft
059297	368882403	M3 - M24	6	4 347 Ft	3 423 Ft



## Hosszú, hengeres szárú, hengerelt csigafúró

HSS DIN 340

DIN 340 szabvány szerinti hosszúsággal.

Más átmérők és extrahosszú kivitel is rendelhető kérjen ajánlatot kereskedőjétől.



Anyagminőség:	Acél <850 N/mm <sup>2</sup>	Acél <1000 N/mm <sup>2</sup>	Acél <1400 N/mm <sup>2</sup>	Acél <1620 N/mm <sup>2</sup>	INOX	Öntvény	Alu	Réz Bronz
334...	■	■					●	●

Rendelési szám	No.	d Ø (mm)	Dolgozó hossz (mm)	Teljes hossz (mm)	Bruttó ár	Nettó ár
029135	334000200	2.0	56	85	99 Ft	78 Ft
029137	334000250	2.5	62	95	99 Ft	78 Ft
029138	334000300	3.0	66	100	124 Ft	98 Ft
029140	334000310	3.1	69	106	145 Ft	114 Ft
029141	334000320	3.2	69	106	145 Ft	114 Ft
029142	334000330	3.3	69	106	151 Ft	119 Ft
029144	334000350	3.5	73	112	145 Ft	114 Ft
029145	334000400	4.0	78	119	178 Ft	140 Ft
029146	334000410	4.1	78	119	236 Ft	186 Ft
029147	334000420	4.2	78	119	236 Ft	186 Ft
029148	334000450	4.5	82	126	236 Ft	186 Ft
029150	334000500	5.0	87	132	290 Ft	228 Ft
029151	334000510	5.1	87	132	342 Ft	269 Ft
029152	334000520	5.2	87	132	309 Ft	243 Ft
029153	334000550	5.5	91	139	309 Ft	243 Ft
029154	334000600	6.0	91	139	329 Ft	259 Ft
029155	334000650	6.5	97	148	362 Ft	285 Ft
029156	334000700	7.0	102	156	368 Ft	290 Ft
029157	334000750	7.5	102	156	401 Ft	316 Ft
029168	334000800	8.0	109	165	474 Ft	373 Ft
029169	334000850	8.5	109	165	493 Ft	388 Ft
029170	334000900	9.0	115	175	546 Ft	430 Ft
029171	334000950	9.5	115	175	605 Ft	476 Ft
029180	334001000	10.0	121	184	697 Ft	549 Ft
029181	334001050	10.5	121	184	790 Ft	622 Ft
029182	334001100	11.0	128	195	894 Ft	704 Ft
029183	334001150	11.5	128	195	987 Ft	777 Ft
029185	334001200	12.0	134	205	1 118 Ft	880 Ft
029186	334001250	12.5	134	205	1 355 Ft	1 067 Ft
029187	334001300	13.0	134	205	1 447 Ft	1 139 Ft

**5% Co tartalommal**



## Rövid, hengeres szárú csigafúrók

HSCo DIN 338

Jobbos, N típusú, köszörült, 130°, keresztponos élézzel, nagy teljesítményű gyorsacél 5% kobalttartalommal.



Anyagminőség:	Acél <850 N/mm <sup>2</sup>	Acél <1000 N/mm <sup>2</sup>	Acél <1400 N/mm <sup>2</sup>	Acél <1620 N/mm <sup>2</sup>	INOX	Öntvény	Alu	Réz Bronz
3338...	■	■	●		■	●	●	●

Rendelési szám	No.	d Ø (mm)	Dolgozó hossz (mm)	Teljes hossz (mm)	Bruttó ár	Nettó ár
030790	333850200	2.0	24	49	132 Ft	104 Ft
030795	333850250	2.5	30	57	151 Ft	119 Ft
030802	333850300	3.0	33	61	197 Ft	155 Ft
030804	333850320	3.2	36	65	250 Ft	197 Ft
030807	333850350	3.5	39	70	217 Ft	171 Ft
030812	333850400	4.0	43	75	263 Ft	207 Ft
030814	333850420	4.2	43	75	329 Ft	259 Ft
030817	333850450	4.5	47	80	329 Ft	259 Ft
030822	333850500	5.0	52	86	395 Ft	311 Ft
030827	333850550	5.5	57	93	461 Ft	363 Ft
030838	333850600	6.0	57	93	533 Ft	420 Ft
030843	333850650	6.5	63	101	658 Ft	518 Ft
030846	333850680	6.8	69	109	790 Ft	622 Ft
030848	333850700	7.0	69	109	790 Ft	622 Ft
030853	333850750	7.5	69	109	894 Ft	704 Ft
030858	333850800	8.0	75	117	1 026 Ft	808 Ft
030863	333850850	8.5	75	117	1 184 Ft	932 Ft
030868	333850900	9.0	81	125	1 355 Ft	1 067 Ft
030873	333850950	9.5	81	125	1 500 Ft	1 181 Ft
030878	333851000	10.0	87	133	1 730 Ft	1 362 Ft
030883	333851050	10.5	87	133	1 881 Ft	1 481 Ft
030889	333851100	11.0	94	142	2 158 Ft	1 699 Ft
030897	333851150	11.5	94	142	2 369 Ft	1 865 Ft
030893	333851200	12.0	101	151	2 671 Ft	2 103 Ft

# PTG Csigafúró készletek

FÉMKAZETTÁBAN

## Hengerelt csigafúrók

DIN 338

Rendelési szám	No.	Tartalom (db)	Méretsor	Bruttó ár	Nettó ár
059352	333806519-A8	19	d1,0-10,0 mm x 0,5 mm	3 157 Ft	<b>2 486 Ft</b>
059388	333806525-A8	25	d1,0-13,0 mm x 0,5 mm	6 248 Ft	<b>4 920 Ft</b>

## Köszörült csigafúrók

DIN 338

Rendelési szám	No.	Tartalom (db)	Méretsor	Bruttó ár	Nettó ár
013143	333819019	19	d1,0-10,0 mm x 0,5 mm	5 472 Ft	<b>4 309 Ft</b>
017055	333819025	25	d1,0-13,0 mm x 0,5 mm	10 945 Ft	<b>8 618 Ft</b>

## HSCo csigafúrók

DIN 338

Rendelési szám	No.	Tartalom (db)	Méretsor	Bruttó ár	Nettó ár
013960	333859519-A6	19	d1,0-10,0 mm x 0,5 mm	11 182 Ft	<b>8 805 Ft</b>
001950	333859525-A6	25	d1,0-13,0 mm x 0,5 mm	23 679 Ft	<b>18 645 Ft</b>

0,5 mm emelkedéssel



A kép illusztráció

Csigafúróinkat méretenként keresse az újság 5. oldalán!

# Csigafúró készletek

MŰANYAG KA-ZETTÁBAN

- 1. Integrált zárrendszer** Egy integrált oldalsó zárrendszer van sülyesztve a doboz oldalába, amely egyesíti magába a lopás elleni és törés elleni biztonságot.
- 2. Kitűnő tárolási rendszer** A hajlított alakú kazettán a fedőbe sülyesztés van, ami lehetővé teszi a dobozok pontos illeszkedését egymásra helyezéskor.
- 3. Erősített sarkok** A fedő és az alsó rész egy nagyon tartós poliamid sarok kapcsolja össze.
- 4. Tökéletes anyag** A legkiválóbb minőségű ütésálló ABS műanyagból készülnek ezek a könnyű, de nagyon tartós kazetták. Esztétikailag és technikai kifinomultságában felülmúlja a fémkazettás kivitel.

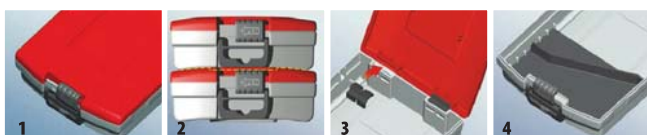

0,1 mm emelkedéssel



039915

## Hengerelt csigafúrók

DIN 338

Rendelési szám	No.	Tartalom (db)	Méretsor	Bruttó ár	Nettó ár
054009	333807519-A6	19	d1,0-10,0 mm x 0,5 mm	3 947 Ft	<b>3 108 Ft</b>
054010	333807025-A6	25	d1,0-13,0 mm x 0,5 mm	9 176 Ft	<b>7 225 Ft</b>
039915	333807091	91	d1,0-10,0 mm x 0,1 mm	36 229 Ft	<b>28 527 Ft</b>



Tartósan alacsony ár

## Köszörült csigafúrók

DIN 338

Rendelési szám	No.	Tartalom (db)	Méretsor	Bruttó listaár	MEGTAKARÍTÁS	TARTÓSAN ALACSONY ÁR Bruttó ár	TARTÓSAN ALACSONY ÁR Nettó ár
054011	333847519-A6	19	d1,0-10,0 mm x 0,5 mm	5 547 Ft	<b>-1 242 Ft (22%)</b>	4 305 Ft	<b>3 390 Ft</b>
054012	333817025	25	d1,0-13,0 mm x 0,5 mm	11 538 Ft	<b>-2 661 Ft (23%)</b>	8 877 Ft	<b>6 990 Ft</b>
002298	333847091	91	d1,0-10,0 mm x 0,1 mm	47 361 Ft	<b>-9 909 Ft (21%)</b>	37 452 Ft	<b>29 490 Ft</b>

0,5 mm emelkedéssel



054012



Tartósan alacsony ár

## HSCo csigafúrók

DIN 338

Rendelési szám	No.	Tartalom (db)	Méretsor	Bruttó listaár	MEGTAKARÍTÁS	TARTÓSAN ALACSONY ÁR Bruttó ár	TARTÓSAN ALACSONY ÁR Nettó ár
054013	333857519-A6	19	d1,0-10,0 mm x 0,5 mm	12 482 Ft	<b>-2 969 Ft (24%)</b>	9 512 Ft	<b>7 490 Ft</b>
054014	333857525-A6	25	d1,0-13,0 mm x 0,5 mm	25 657 Ft	<b>-5 984 Ft (23%)</b>	19 672 Ft	<b>15 490 Ft</b>
022892	333857091	91	d1,0-10,0 mm x 0,1 mm	96 760 Ft	<b>-24 383 Ft (25%)</b>	72 377 Ft	<b>56 990 Ft</b>

\*A várható szállítási határidő meghaladja a 72 órát.

További információért vegye fel a kapcsolatot az Ön kereskedő Partnerével.



# PTG

## Kézi menetfúró, metrikus

DIN 352 (3 részes készlet)

Jobbos, N típusú, köszörült, 130°, keresztpontos élezéssel, nagy teljesítményű gyorsacélból készült.

M	HSS	DIN 352			6H	1,5xD	C 2-3
---	-----	---------	--	--	----	-------	-------

Anyagminőség:	Acél <850 N/mm <sup>2</sup>	Acél <1000 N/mm <sup>2</sup>	Acél <1400 N/mm <sup>2</sup>	Acél <1620 N/mm <sup>2</sup>	INOX	Öntvény	Alu	Réz Bronz
3635200...	■					●	●	●

Rendelési szám	No.	Méret	p (mm)	Dolg. hossz (mm)	Teljes hossz (mm)	Szár ø (mm)	a (mm)	Előfúró ø (mm)	Bruttó ár	Nettó ár
007304	363520003	M3	0.50	11	40	3.5	2.7	2.5	1 243 Ft	979 Ft
007316	363520004	M4	0.70	13	45	4.5	3.4	3.3	1 243 Ft	979 Ft
007317	363520005	M5	0.80	16	50	6.0	4.9	4.2	1 349 Ft	1 062 Ft
007318	363520006	M6	1.00	19	56	6.0	4.9	5.0	1 572 Ft	1 238 Ft
007324	363520008	M8	1.25	22	63	6.0	4.9	6.8	2 170 Ft	1 709 Ft
007329	363520010	M10	1.50	24	70	7.0	5.5	8.5	2 625 Ft	2 067 Ft
007885	363520012	M12	1.75	28	75	9.0	7.0	10.2	3 480 Ft	2 740 Ft
007886	363520014	M14	2.00	30	80	11.0	9.0	12.0	5 814 Ft	4 578 Ft
007901	363520016	M16	2.00	32	80	12.0	9.0	14.0	6 499 Ft	5 117 Ft
007925	363520018	M18	2.50	34	95	14.0	11.0	15.5	8 669 Ft	6 826 Ft
008322	363520020	M20	2.50	34	95	16.0	12.0	17.5	10 636 Ft	8 375 Ft
008763	363520022	M22	2.50	34	100	18.0	14.5	19.5	11 820 Ft	9 307 Ft
008866	363520024	M24	3.00	38	110	18.0	14.5	21.0	13 793 Ft	10 861 Ft

Kobaltos kézi menetfúróinkat keresse az újság 15. oldalán!



## Kézi menetfúró, finommenetes

DIN 2181 (2 részes készlet)

2 részes: elő- és készrevágó kézi menetfúró készlet.

• DIN 13 szabvány szerinti menetekhez – DIN 2181  
• Tűrésosztály: ISO 2 (6H)

MF	HSS	DIN 2181			6H	1,5xD	C 2-3
----	-----	----------	--	--	----	-------	-------

Anyagminőség:	Acél <850 N/mm <sup>2</sup>	Acél <1000 N/mm <sup>2</sup>	Acél <1400 N/mm <sup>2</sup>	Acél <1620 N/mm <sup>2</sup>	INOX	Öntvény	Alu	Réz Bronz
3621810...	■					●	●	●

Rendelési szám	No.	Méret	Dolg.hossz (mm)	Teljes hossz (mm)	Szár ø (mm)	a (mm)	Bruttó ár	Nettó ár
001453	362181006075	M6 x0,75	56	14	6	4.9	1 053 Ft	829 Ft
002020	362181008075	M8 x0,75	56	14	6	4.9	1 440 Ft	1 134 Ft
003782	362181008100	M8 x1,00	63	22	6	4.9	1 440 Ft	1 134 Ft
020669	362181010100	M10 x1,00	63	20	7	5.5	1 750 Ft	1 378 Ft
020670	362181010125	M10 x1,25	70	24	7	5.5	1 750 Ft	1 378 Ft
020671	362181012100	M12 x1,00	70	22	9	7	2 322 Ft	1 828 Ft
020712	362181012125	M12 x1,25	70	22	9	7	2 322 Ft	1 828 Ft
020737	362181012150	M12 x1,50	70	22	9	7	2 322 Ft	1 828 Ft
020774	362181014125	M14 x1,25	70	22	11	9	3 854 Ft	3 035 Ft
020855	362181014150	M14 x1,50	70	22	11	9	3 854 Ft	3 035 Ft
020873	362181016150	M16 x1,50	70	22	12	9	4 335 Ft	3 413 Ft
020895	362181018150	M18 x1,50	80	22	14	11	5 782 Ft	4 553 Ft
020902	362181020150	M20 x1,50	80	22	16	12	7 005 Ft	5 516 Ft
021027	362181022150	M22 x1,50	80	22	18	14.5	7 880 Ft	6 205 Ft
021222	362181024150	M24 x1,50	90	22	18	14.5	9 196 Ft	7 241 Ft



Tartósan alacsony ár



## Kézi menetfúró készletek

Méretsor: M3-M4-M5-M6-M8-M10-M12

Rendelési szám	No.	Bruttó listaár	MEGTAKARÍTÁS	TARTÓSAN ALACSONY ÁR Bruttó ár	TARTÓSAN ALACSONY ÁR Nettó ár
044104	363529021	16 157 Ft	-3 597 Ft (22%)	12 560 Ft	9 890 Ft

## Kézi menetfúró, csőmenetes

DIN 5157 (2 részes készlet)

Elő- és készrevágó kézi menetfúró készlet.

• csőmenetek készítéséhez DIN-ISO 228-1

G	HSS	DIN 5157			6H	1,5xD	C 2-3
---	-----	----------	--	--	----	-------	-------

Anyagminőség:	Acél <850 N/mm <sup>2</sup>	Acél <1000 N/mm <sup>2</sup>	Acél <1400 N/mm <sup>2</sup>	Acél <1620 N/mm <sup>2</sup>	INOX	Öntvény	Alu	Réz Bronz
3651570...	■					●	●	●

Rendelési szám	No.	G	p (mm)	Dolgozó hossz (mm)	Teljes hossz (mm)	Szár ø (mm)	a (mm)	Bruttó ár	Nettó ár
010917	36515700125	1/8	28	15	63	7	5.5	2 625 Ft	2 067 Ft
013093	36515700250	1/4	19	16	70	11	9.0	3 499 Ft	2 755 Ft
017288	36515700375	3/8	19	16	70	12	9.0	4 597 Ft	3 620 Ft
017290	36515700500	1/2	14	18	80	16	12.0	6 565 Ft	5 169 Ft
017292	36515700625	5/8	14	22	80	18	14.5	7 222 Ft	5 687 Ft
021348	36515700750	3/4	14	22	90	20	16.0	8 755 Ft	6 894 Ft
021423	36515700875	7/8	14	22	90	22	18.0	10 945 Ft	8 618 Ft
021426	36515701000	1	11	25	100	25	20.0	14 445 Ft	11 374 Ft
057502	36515701250	1 1/4	11	40	125	32	24.0	28 454 Ft	22 405 Ft
057503	36515701500	1 1/2	11	40	140	36	29.0	37 216 Ft	29 304 Ft

## Gépi anyamenetfúró HSCo DIN 357

• Metrikus ISO szabványos menet DIN 13 szerint  
• A bekezdőkúp (6-8 menet)  
• tűrés osztály: ISO 2 (6H)  
• Profilköszörült, homlok hátraköszörülve

DIN 371	DIN 376		6H	1,5xD	C 2-3
---------	---------	--	----	-------	-------

Anyagminőség:	Acél <850 N/mm <sup>2</sup>	Acél <1000 N/mm <sup>2</sup>	Acél <1400 N/mm <sup>2</sup>	Acél <1620 N/mm <sup>2</sup>	INOX	Öntvény	Alu	Réz Bronz
36357...	■					●		

Rendelési szám	No.	Méret	p (mm)	Dolgozó hossz (mm)	Teljes hossz (mm)	a (mm)	Bruttó ár	Nettó ár
047368	363575003	M3	0.5	22	70	-	1 974 Ft	1 554 Ft
047369	363575004	M4	0.7	25	90	2.1	1 974 Ft	1 554 Ft
047370	363575005	M5	0.8	28	100	2.7	2 296 Ft	1 808 Ft
047371	363575006	M6	1.0	32	110	3.4	2 737 Ft	2 155 Ft
047372	363575008	M8	1.25	40	125	4.9	3 066 Ft	2 414 Ft
047373	363575010	M10	1.5	40	140	5.5	4 157 Ft	3 273 Ft
047374	363575012	M12	1.75	50	180	7	6 347 Ft	4 998 Ft

■=kitűnő ●=jó

Kézi menetfúrók, anyamenetfúrók

## Gépi menetfúró, egyenes hornyú

- M3-M10 erősített szár (DIN 371)
- M12-M24 áteső szár (DIN 376)
- metrikus ISO szabályos menet DIN 13 szerint
- C bekezdőkúp (2-3 menet)
- tűrés osztály: ISO 2 (6H)
- profilköszörülve, homlok hátraköszörüléssel
- Átmenő furatok megmunkálásához.



M	HSS	HSS-E	DIN 371	DIN 376	6H	1,5xD	C 2-3	
Anyagminőség:	Acél <850 N/mm <sup>2</sup>	Acél <1000 N/mm <sup>2</sup>	Acél <1400 N/mm <sup>2</sup>	Acél <1620 N/mm <sup>2</sup>	INOX	Öntvény	Alu	Réz Bronz
HSS	■						●	
HSS-E		■					●	

Méret	P (mm)	Dolgozó hossz (mm)	Teljes hossz (mm)	Szár ø (mm)	a (mm)	HSS				HSS-E			
						Rendelési szám	No.	Bruttó ár	Nettó ár	Rendelési szám	No.	Bruttó ár	Nettó ár
M3	0.5	11	56	3.5	2.7	012608	363710003	875 Ft	689 Ft	017426	363715003	1 467 Ft	1 155 Ft
M4	0.7	13	63	4.5	3.4	012867	363710004	875 Ft	689 Ft	017427	363715004	1 467 Ft	1 155 Ft
M5	0.8	16	70	6	4.9	012877	363710005	947 Ft	746 Ft	017729	363715005	1 829 Ft	1 440 Ft
M6	1	19	80	6	4.9	013147	363710006	1 072 Ft	844 Ft	018047	363715006	2 059 Ft	1 621 Ft
M8	1.25	22	90	8	6.2	013473	363710008	1 270 Ft	1 000 Ft	018131	363715008	3 066 Ft	2 414 Ft
M10	1.5	24	100	10	8	015017	363710010	1 730 Ft	1 362 Ft	018277	363715010	4 663 Ft	3 672 Ft
M12	1.75	28	110	9	7	015182	363760012	2 427 Ft	1 911 Ft	018294	363765012	4 815 Ft	3 791 Ft
M14	2	30	110	11	9	015583	363760014	2 625 Ft	2 067 Ft	018308	363765014	5 032 Ft	3 962 Ft
M16	2	32	110	12	9	015641	363760016	3 066 Ft	2 414 Ft	018543	363765016	5 690 Ft	4 480 Ft
M18	2.5	34	125	14	11	015923	363760018	3 940 Ft	3 102 Ft	018689	363765018	7 880 Ft	6 205 Ft
M20	2.5	34	140	16	12	016896	363760020	4 597 Ft	3 620 Ft	018690	363765020	8 755 Ft	6 894 Ft
M22	2.5	34	140	18	14.5					018691	363765022	9 853 Ft	7 758 Ft
M24	3	38	160	18	14.5					018693	363765024	12 037 Ft	9 478 Ft

## Gépi menetfúró, csavart hornyú (35°)

- 35°-os jobbos spirállal
- M3-M10 erősített szár (DIN 371)
- M12-M24 áteső szár (DIN 376)
- metrikus ISO szabályos menet DIN 13 szerint
- tűrés osztály: ISO 2 (6H)
- profilköszörülve, homlok hátraköszörüléssel
- Zsákfuratok megmunkálásához.
- A forgács az alapfuratból a menetvágás irányába távozik.



M	HSS	HSS-E	DIN 371	DIN 376	6H	1,5xD	C 2-3	
Anyagminőség:	Acél <850 N/mm <sup>2</sup>	Acél <1000 N/mm <sup>2</sup>	Acél <1400 N/mm <sup>2</sup>	Acél <1620 N/mm <sup>2</sup>	INOX	Öntvény	Alu	Réz Bronz
HSS	■						●	
HSS-E		■					●	

Más menettípusok esetén keresse kereskedő partnerét!

Méret	P (mm)	Dolgozó hossz (mm)	Teljes hossz (mm)	Szár ø (mm)	a (mm)	HSS				HSS-E			
						Rendelési szám	No.	Bruttó ár	Nettó ár	Rendelési szám	No.	Bruttó ár	Nettó ár
M3	0.5	11	56	3.5	2.7	018694	363711003	987 Ft	777 Ft	020132	363716003	1 618 Ft	1 274 Ft
M4	0.7	13	63	4.5	3.4	018696	363711004	987 Ft	777 Ft	020133	363716004	1 618 Ft	1 274 Ft
M5	0.8	16	70	6	4.9	018697	363711005	1 026 Ft	808 Ft	020134	363716005	2 013 Ft	1 585 Ft
M6	1	19	80	6	4.9	018698	363711006	1 184 Ft	932 Ft	020135	363716006	2 191 Ft	1 725 Ft
M8	1.25	22	90	8	6.2	018720	363711008	1 407 Ft	1 108 Ft	020136	363716008	3 282 Ft	2 584 Ft
M10	1.5	24	100	10	8	018722	363711010	1 928 Ft	1 518 Ft	020222	363716010	4 597 Ft	3 620 Ft
M12	1.75	28	110	9	7	018728	363761012	2 696 Ft	2 123 Ft	020238	363766012	5 255 Ft	4 138 Ft
M14	2	30	110	11	9	018880	363761014	2 953 Ft	2 325 Ft	020341	363766014	5 472 Ft	4 309 Ft
M16	2	32	110	12	9	019009	363761016	3 282 Ft	2 584 Ft	020545	363766016	6 565 Ft	5 169 Ft
M18	2.5	34	125	14	11	019125	363761018	4 380 Ft	3 449 Ft	020592	363766018	9 196 Ft	7 241 Ft
M20	2.5	34	140	16	12	019146	363761020	5 255 Ft	4 138 Ft	020593	363766020	11 603 Ft	9 136 Ft
M22	2.5	34	140	18	14.5					020595	363766022	14 011 Ft	11 032 Ft
M24	3	38	160	18	14.5					020596	363766024	15 759 Ft	12 409 Ft

## Gépi menetfúró készletek

### Egyenes hornyú

Rendelési szám	No.	Tartalom (db)	Szerszám alapanyag	Méretsor	Bruttó listaár	MEGTAKARÍTÁS	TARTÓSAN ALACSONY ÁR Bruttó ár	TARTÓSAN ALACSONY ÁR Nettó ár
029894	3637107007	7db.	HSS	M3-M12	12 925 Ft	-2 777 Ft (21%)	10 147 Ft	7 990 Ft
008080	3637157007	7db.	HSS-E	M3-M12	24 921 Ft	-5 884 Ft (24%)	19 037 Ft	14 990 Ft

### Csavart hornyú

Rendelési szám	No.	Tartalom (db)	Szerszám alapanyag	Méretsor	Bruttó listaár	MEGTAKARÍTÁS	TARTÓSAN ALACSONY ÁR Bruttó ár	TARTÓSAN ALACSONY ÁR Nettó ár
029895	3637117007	7db.	HSS	M3-M12	13 848 Ft	-3 193 Ft (23%)	10 655 Ft	8 390 Ft
010308	3637167007	7db.	HSS-E	M3-M12	26 537 Ft	-6 229 Ft (23%)	20 307 Ft	15 990 Ft

### Egyenes hornyú + magfúró

Rendelési szám	No.	Tartalom (db)	Méretsor	Bruttó listaár	MEGTAKARÍTÁS	TARTÓSAN ALACSONY ÁR Bruttó ár	TARTÓSAN ALACSONY ÁR Nettó ár
001878	3637107014	14 db	M3-M12 HSS + 2,5-3,3-4,2-5-6,8-8,5-10,2	14 305 Ft	-3 523 Ft (25%)	10 782 Ft	8 490 Ft

### Csavart hornyú + magfúró

Rendelési szám	No.	Tartalom (db)	Méretsor	Bruttó listaár	MEGTAKARÍTÁS	TARTÓSAN ALACSONY ÁR Bruttó ár	TARTÓSAN ALACSONY ÁR Nettó ár
001879	3637117014	14 db	M3-M12 HSS + 2,5-3,3-4,2-5-6,8-8,5-10,2	15 227 Ft	-3 429 Ft (23%)	11 798 Ft	9 290 Ft

- Kivétel: DIN 371 ill. DIN376, tűrésmező ISO 2/6H, N típus, B alakú terelőéles bekezdő kúppal (4-5 menet).
- Alkalmazás: ISO DIN13 szerinti normál metrikus menetekhez. Különösen alkalmas általános acélokhoz, szerkezeti acélokhoz, betétedzhető acélokhoz és nemesíthető acélokhoz.



A kép illusztráció

\*A várható szállítási határidő meghaladja a 72 órát.

További információért vegye fel a kapcsolatot az Ön kereskedő Partnerével.

## Menetmetszők, metrikus



M HSS 6G 1,75xP

Anyagminőség:	Acél <850 N/mm <sup>2</sup>	Acél <1000 N/mm <sup>2</sup>	Acél <1400 N/mm <sup>2</sup>	Acél <1620 N/mm <sup>2</sup>	INOX	Öntvény	Alu	Réz Bronz
3622300...	■					●	●	●

Rendelési szám	No.	Méret	P (mm)	Külső Ø (mm)	Magasság (mm)	Hajtóvas (mm)	Bruttó ár	Nettó ár
009021	362230003	M3	0,50	20	5	1	724 Ft	<b>570 Ft</b>
009239	362230004	M4	0,70	20	5	1	724 Ft	<b>570 Ft</b>
009248	362230005	M5	0,80	20	7	2	803 Ft	<b>632 Ft</b>
010437	362230006	M6	1,00	20	7	2	803 Ft	<b>632 Ft</b>
010513	362230008	M8	1,25	25	9	3	966 Ft	<b>761 Ft</b>
010514	362230010	M10	1,50	30	11	4	1 513 Ft	<b>1 191 Ft</b>
010558	362230012	M12	1,75	38	14	5	2 447 Ft	<b>1 927 Ft</b>
010885	362230014	M14	2,00	38	14	5	2 447 Ft	<b>1 927 Ft</b>
011029	362230016	M16	2,00	45	18	6	4 815 Ft	<b>3 791 Ft</b>
011030	362230018	M18	2,50	45	18	6	4 815 Ft	<b>3 791 Ft</b>
011078	362230020	M20	2,50	45	18	6	4 815 Ft	<b>3 791 Ft</b>
011661	362230022	M22	2,50	55	22	7	7 663 Ft	<b>6 034 Ft</b>
012270	362230024	M24	2,50	55	22	7	7 663 Ft	<b>6 034 Ft</b>

## Menetmetsző hajtóvas

- DIN 225 cink préselt öntvény,
- DIN és EN szerinti zárt és réselt metszők felvételére

Rendelési szám	No.	Méret	Ø x magasság Ø (mm)	Befogható metsző	Bruttó ár	Nettó ár
030704	3622351605	0	16 x 5	M1-M2,6	658 Ft	<b>518 Ft</b>
030705	3622352005	1	20 x 5	M3-M4	677 Ft	<b>533 Ft</b>
030706	3622352007	2	20 x 7	M4,5-M6	677 Ft	<b>533 Ft</b>
030707	3622352509	3	25 x 9	M7-M9	836 Ft	<b>658 Ft</b>
030708	3622353011	4	30 x 11	M10-M11	1 184 Ft	<b>932 Ft</b>
030709	3622353814	5	38 x 14	M12-M14	1 750 Ft	<b>1 378 Ft</b>
030712	3622354514	6A	45 x 14	M16-M20	2 625 Ft	<b>2 067 Ft</b>

## Menetmetszők, finommenetes



MF HSS 6G 1,75xP

Anyagminőség:	Acél <850 N/mm <sup>2</sup>	Acél <1000 N/mm <sup>2</sup>	Acél <1400 N/mm <sup>2</sup>	Acél <1620 N/mm <sup>2</sup>	INOX	Öntvény	Alu	Réz Bronz
362236...	■					●	●	●

Rendelési szám	No.	Méret	Külső Ø (mm)	Magasság (mm)	Hajtóvas (mm)	Bruttó ár	Nettó ár
021546	36223606075	M6 x0,75	20	7,0	2	809 Ft	<b>637 Ft</b>
021547	36223608075	M8 x0,75	25	9,0	3	966 Ft	<b>761 Ft</b>
021657	36223608100	M8 x1,00	25	9,0	3	966 Ft	<b>761 Ft</b>
021692	36223610100	M10 x1,00	30	11,0	4	1 513 Ft	<b>1 191 Ft</b>
021706	36223610125	M10 x1,25	30	11,0	4	1 513 Ft	<b>1 191 Ft</b>
021708	36223612100	M12 x1,00	38	10,0	5	2 671 Ft	<b>2 103 Ft</b>
021716	36223612125	M12 x1,25	38	10,0	5	2 671 Ft	<b>2 103 Ft</b>
021865	36223612150	M12 x1,50	38	10,0	5	2 671 Ft	<b>2 103 Ft</b>
021869	36223614125	M14 x1,25	38	10,0	5	2 671 Ft	<b>2 103 Ft</b>
021872	36223614150	M14 x1,50	38	10,0	5	2 671 Ft	<b>2 103 Ft</b>
021886	36223616150	M16 x1,50	45	14,0	6	4 815 Ft	<b>3 791 Ft</b>
021899	36223618150	M18 x1,50	45	14,0	6	4 815 Ft	<b>3 791 Ft</b>
021900	36223620150	M20 x1,50	45	14,0	6	4 815 Ft	<b>3 791 Ft</b>
022350	36223622150	M22 x1,50	55	16,0	7	7 663 Ft	<b>6 034 Ft</b>
022633	36223624150	M24 x1,50	55	16,0	7	7 663 Ft	<b>6 034 Ft</b>

## Állítható menetfúró hajtóvas

- DIN 1814
- edzett befogó pófakkal
- négyszögletes szárok befogására

Rendelési szám	No.	Méret	Négyszög (mm)	Kézi menetfúróhoz DIN352	Kézi dörzsárhoz DIN206	Bruttó ár	Nettó ár
030140	3635250000	0	2,1 - 4,9	M1 - 8	3,0 - 6,5	724 Ft	<b>570 Ft</b>
030692	3635250100	1	2,4 - 5,5	M3 - 10	3,5 - 7,5	894 Ft	<b>704 Ft</b>
030693	3635250150	1,1/2	2,4 - 7,0	M3 - 12	3,5 - 17,0	894 Ft	<b>704 Ft</b>
030694	3635250200	2	3,4 - 8,0	M5 - 8	4,5 - 10,0	2 013 Ft	<b>1 585 Ft</b>
030695	3635250300	3	4,9 - 12,0	M5 - 14	6,5 - 17,0	4 204 Ft	<b>3 310 Ft</b>
030696	3635250400	4	5,5 - 16,0	M8 - 18	7,0 - 22,0	5 381 Ft	<b>4 237 Ft</b>
030697	3635250500	5	9,0 - 20,0	M12 - 22	11,0 - 26,0	7 222 Ft	<b>5 687 Ft</b>

Már csőmenetben is!



## Menetmetsző, csőmenetes

G HSS 6G 1,75xP

Anyagminőség:	Acél <850 N/mm <sup>2</sup>	Acél <1000 N/mm <sup>2</sup>	Acél <1400 N/mm <sup>2</sup>	Acél <1620 N/mm <sup>2</sup>	INOX	Öntvény	Alu	Réz Bronz
365158...	■					●	●	●

Rendelési szám	No.	Méret	P (mm)	Külső Ø (mm)	Magasság (mm)	Bruttó ár	Nettó ár
022783	3651580125	1/8	28	30	11	1 533 Ft	<b>1 207 Ft</b>
021614	3651580250	1/4	19	38	10	2 737 Ft	<b>2 155 Ft</b>
023091	3651580375	3/8	19	45	14	5 032 Ft	<b>3 962 Ft</b>
021627	3651580500	1/2	14	45	14	5 032 Ft	<b>3 962 Ft</b>
024246*	3651580625	5/8	14	55	16	8 098 Ft	<b>6 376 Ft</b>
021637*	3651580750	3/4	14	55	16	8 098 Ft	<b>6 376 Ft</b>
024327*	3651580875	7/8	14	65	18	11 820 Ft	<b>9 307 Ft</b>
021694*	3651581000	1	11	65	18	11 820 Ft	<b>9 307 Ft</b>

## Racsnis hajtószár

- teljesacélból készül, krómoxid
- átkapcsolható bal- és jobbmenetre, valamint merev kivitelre
- kétpofás tokmány négyszögletes szárok befogására
- eltolható keresztfogantyú raszter-bordával a végeken

Felhasználási terület: alkalmas menetmetszésre és tájtárasra (különösen a nehezen hozzáférhető helyeken)

Rendelési szám	No.	Méret	Négyszög (mm)	Kézi menetfúróhoz DIN352	Hosszúság (mm)	Bruttó ár	Nettó ár
030700	3635260310	1	2,4 - 5,5	M3 - 6	85	2 191 Ft	<b>1 725 Ft</b>
030701	3635260512	2	4,9 - 7,0	M6 - 12	100	2 756 Ft	<b>2 170 Ft</b>
030702	3635270310	10	2,4 - 5,5	M3 - 6	250	3 414 Ft	<b>2 688 Ft</b>
030703	3635270512	20	4,9 - 7,0	M6 - 12	310	4 072 Ft	<b>3 206 Ft</b>

## Kúpsüllyesztő

• DIN 335, 3 élű, 90°-os süllyesztési szög

• hengeres szár

### HSS

• anyag: nagyteljesítményű gyorsacél, precíziós kőszőrült kivétel, mély forgács csatornával és éles vágással, ideális a sorja- és rezgésmentes süllyesztéshez és élettartáshoz

### HSSCo5

• Rozsdamentes anyagokhoz ajánljuk.

### TiN bevonatú

• magasabb forgácsolósebesség és többszörös élettartam érhető el.

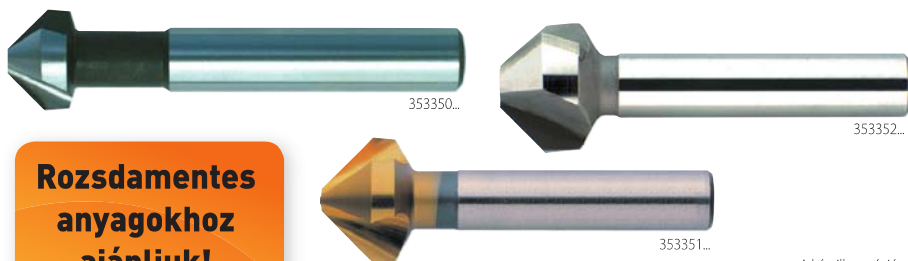

**Rozsdamentes anyagokhoz ajánljuk!**

A kép illusztráció



Z 3

Anyagminőség:	Acél <850 N/mm²	Acél <1000 N/mm²	Acél <1400 N/mm²	Acél <1620 N/mm²	INOX	Öntvény	Alu	Réz Bronz
353350...	■	●				●	■	●
353352...	■	■	■		●		■	●
353351...	■	●			●		■	

d ø (mm)	Süllyesztés DIN 74/75 BF szerint	HSS					HSSCo5					TiN bevonatú				
		Rendelési szám	No.	Bruttó ár	Nettó ár	Rendelési szám	No.	Bruttó ár	Nettó ár	Rendelési szám	No.	Bruttó ár	Nettó ár			
6.3	M 3	<b>030727</b>	3533500630	1 125 Ft	<b>886 Ft</b>	<b>059063*</b>	3533520630	1 447 Ft	<b>1 139 Ft</b>	<b>059104*</b>	3533510630	1 401 Ft	<b>1 103 Ft</b>			
8.3	M 4	<b>030728</b>	3533500830	1 231 Ft	<b>969 Ft</b>	<b>059064*</b>	3533520830	1 808 Ft	<b>1 424 Ft</b>	<b>059105*</b>	3533510830	1 591 Ft	<b>1 253 Ft</b>			
10.4	M 5	<b>030729</b>	3533501040	1 283 Ft	<b>1 010 Ft</b>	<b>059065*</b>	3533521040	2 322 Ft	<b>1 828 Ft</b>	<b>059106*</b>	3533511040	1 736 Ft	<b>1 367 Ft</b>			
12.4	M 6	<b>030730</b>	3533501240	1 572 Ft	<b>1 238 Ft</b>	<b>059066*</b>	3533521240	2 657 Ft	<b>2 092 Ft</b>	<b>059107*</b>	3533511240	2 098 Ft	<b>1 652 Ft</b>			
16.5	M 8	<b>030731</b>	3533501650	3 137 Ft	<b>2 470 Ft</b>	<b>059067*</b>	3533521650	4 347 Ft	<b>3 423 Ft</b>	<b>059108*</b>	3533511650	3 867 Ft	<b>3 045 Ft</b>			
20.5	M 10	<b>030732</b>	3533502050	4 420 Ft	<b>3 480 Ft</b>	<b>059068*</b>	3533522050	5 795 Ft	<b>4 563 Ft</b>	<b>059109*</b>	3533512050	5 315 Ft	<b>4 185 Ft</b>			
25	M 12	<b>030733</b>	3533502500	6 157 Ft	<b>4 848 Ft</b>	<b>059069*</b>	3533522500	8 696 Ft	<b>6 847 Ft</b>	<b>059110*</b>	3533512500	7 123 Ft	<b>5 609 Ft</b>			
28	M 14	<b>030734</b>	3533502800	7 972 Ft	<b>6 277 Ft</b>	<b>059070*</b>	3533523100	14 491 Ft	<b>11 410 Ft</b>	<b>059111*</b>	3533512800	8 696 Ft	<b>6 847 Ft</b>			
31	M 16	<b>030735</b>	3533503100	9 176 Ft	<b>7 225 Ft</b>					<b>059113*</b>	3533513100	10 142 Ft	<b>7 986 Ft</b>			

## Lépcsős lemezfúró

HSS (nagyteljesítményű gyorsacél).

• DIN 1412 szerinti csúcs, hengeres szár, jobbos.

• a mélyen kőszőrült és csavart forgácscsatorna rendkívül nyugodt futást és így nagy vágásteljesítményt eredményez

**A TiN bevonattal** magasabb forgácsolósebesség és többszörös élettartam érhető el. Különösen lágy és kenődő anyagokhoz alkalmas.

Anyagminőség:	Acél <850 N/mm²	Acél <1000 N/mm²	Acél <1400 N/mm²	Acél <1620 N/mm²	INOX	Öntvény	Alu	Réz Bronz
350060...	■	●				●	■	●
350070...	■	■			■		●	



Méret (No)	Fúrási tartomány	Lépcsők száma	Szár ø (mm)	Fényes kivétel				TiN bevonatú			
				Rendelési szám	No.	Bruttó ár	Nettó ár	Rendelési szám	No.	Bruttó ár	Nettó ár
1	4 - 12 / 1mm	9	6	<b>030745</b>	350060412	3 625 Ft	<b>2 854 Ft</b>	<b>059057*</b>	350070412	4 105 Ft	<b>3 232 Ft</b>
3	4 - 20 / 2mm	9	8	<b>030747</b>	350060420	6 519 Ft	<b>5 133 Ft</b>	<b>059058*</b>	350070420	7 248 Ft	<b>5 707 Ft</b>
4	4 - 30 / 2mm	14	10	<b>030748</b>	350060430	14 247 Ft	<b>11 218 Ft</b>	<b>059059*</b>	350070430	16 667 Ft	<b>13 124 Ft</b>
7	6 - 30 / 2mm	13	10	<b>030751</b>	350060630	12 800 Ft	<b>10 079 Ft</b>	<b>059060*</b>	350070630	15 213 Ft	<b>11 979 Ft</b>
8	9 - 36 / 3mm	10	10	<b>030752</b>	350060936	16 667 Ft	<b>13 124 Ft</b>	<b>059061*</b>	350070936	21 496 Ft	<b>16 926 Ft</b>

## Lépcsős lemezfúró készlet fémkazettában

• anyag: HSS (nagyteljesítményű gyorsacél).

• DIN 1412 szerinti csúcs, hengeres szár, jobbos.

• a mélyen kőszőrült és csavart forgácscsatorna rendkívül nyugodt futást és így nagy vágásteljesítményt eredményez

Tartalom (db): 3

Méretsor: 1-3-7

Rendelési szám	No.	Típus	Bruttó listaár	MEGTAKARÍTÁS	TARTÓSÁN ALACSONY ÁR Bruttó ár	TARTÓSÁN ALACSONY ÁR Nettó ár
<b>031534*</b>	350067003	HSS	<b>23 937 Ft</b>	<b>-5 662 Ft (24%)</b>	<b>18 275 Ft</b>	<b>14 390 Ft</b>
<b>059062</b>	350077003	TiN	<b>28 520 Ft</b>	<b>-6 562 Ft (23%)</b>	<b>21 958 Ft</b>	<b>17 290 Ft</b>



**Tartósan alacsony ár**

## Kúpsüllyesztő készlet fémkazettában

Tartalom (db): 6

Méretsor: 6,3-8,3-10,4-12,4-16,5-20,5

Rendelési szám	No.	Típus	Bruttó listaár	MEGTAKARÍTÁS	TARTÓSÁN ALACSONY ÁR Bruttó ár	TARTÓSÁN ALACSONY ÁR Nettó ár
<b>021862</b>	3533507006	HSS	<b>17 059 Ft</b>	<b>-4 371 Ft (26%)</b>	<b>12 687 Ft</b>	<b>9 990 Ft</b>
<b>046759*</b>	3533527006	HSSCo5	<b>22 917 Ft</b>	<b>-5 010 Ft (22%)</b>	<b>17 907 Ft</b>	<b>14 100 Ft</b>
<b>059114*</b>	3533517006	TiN	<b>20 372 Ft</b>	<b>-4 751 Ft (23%)</b>	<b>15 621 Ft</b>	<b>12 300 Ft</b>



**Tartósan alacsony ár**



A kép illusztráció

\*A várható szállítási határidő meghaladja a 72 órát.

További információért vegye fel a kapcsolatot az Ön kereskedő Partnerével.

■=kivétel ●=jó

# Menetszerszám PTG készletek



**PTG 2012 katalógusunkat kérje kereskedő partnerétől!**

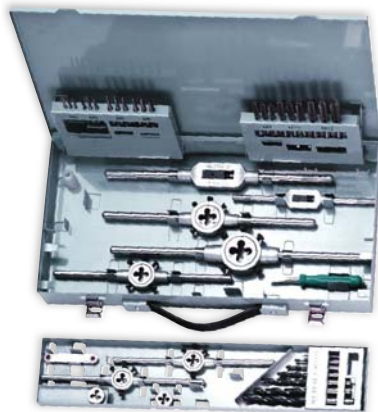

A kép illusztráció

066301



097092



021731

## Menetszerszám készletek

- fémkazettában
- hengeres metszők, hozzájuk metszőtartók, kézi menetfúrók, állítható fordítóvasak hozzájuk: 1 csavarhúzó, 1 menetsablon
- a 021731-es készletnél a metszők külső átmérője minden méretnél 25 mm
- a 066301-es rendelési számú készlet teljes méretválasztékát és leírását a 2012/2013-as FORMAT katalógus 1/143. oldalán találja

Rendelési szám	No.	Tartalom (db)	Méretsor	Bruttó ár	Nettó ár
097092	360009046	14	M3-M12 + metszőhajtóvas 1/2/3/4/5 + menetfúróhajtóvas 1/2	50 720 Ft	<b>39 937 Ft</b>
066301	17950200	31	M3-M20 szabvány menetemelkedés	79 773 Ft	<b>62 814 Ft</b>

## Menetszerszám készletek

Rendelési szám	No.	Tartalom (db)	Méretsor	Bruttó listaár	MEGTAKARÍTÁS	TARTÓSAN ALACSONY ÁR Bruttó ár	TARTÓSAN ALACSONY ÁR Nettó ár
021731	360009031	9	M3-M12 + metszőhajtóvas 3 + menetfúróhajtóvas 1/1/2	<b>33 104 Ft</b>	<b>-7 069 Ft (21%)</b>	<b>26 035 Ft</b>	<b>20 500 Ft</b>



**Tartósan alacsony ár**

## Menetmetsző készlet

- Kivitel: Műanyag dobozban, metszők szabvány szerint DIN EN 22568, HSS anyagból. Hajtóvas DIN 225 25,0 x 9,0 mm

Jobbra vágó, acélokba 800 N/mm<sup>2</sup>-ig és nem mágnesezhető fémekhez.

Rendelési szám	No.	Tartalom (db)	Méretsor	Bruttó listaár	MEGTAKARÍTÁS	TARTÓSAN ALACSONY ÁR Bruttó ár	TARTÓSAN ALACSONY ÁR Nettó ár
084064	A245014	8	M3-M12-ig + 1 db hajtóvas.	<b>7 342 Ft</b>	<b>-1 500 Ft (20%)</b>	<b>5 842 Ft</b>	<b>4 600 Ft</b>



A245014



**Tartósan alacsony ár**



A204001

## Kúposzárú csigafúró készlet

- Kivitel: Műanyag táskában, HSS anyagból, jobbra vágó, N horonnyal, DIN 345 és 118°-os csúcshézaggal, 5xD hosszal, élkőszőrülve. Ø 14,0 mm MK1 Ø 15,0; 16,0; 17,0; 18,0; 19,0; 20,0; 21,0; 22,0; 23,0 mm MK2

Rendelési szám	No.	Tartalom (db)	Bruttó ár	Nettó ár
084063*	A204001	10	27 329 Ft	<b>21 519 Ft</b>



245074

## 43 részes kézi menetvágó szer- számkészlet, MF (metrikus finom)

- Kivitel:
  - 1-1 db 2 részes kézi menetfúró készlet MF DIN 2181 MF3x0,35 – MF4x0,35 – MF5x0,5 – MF6x0,75 – MF8x0,75 – MF10x1,0 – MF12x1,5 – MF14x1,5 – MF16x1,5 – MF18x1,5 – MF20x1,5 mm
  - 11 db menetmetsző MF DIN 22568 MF3 – MF4 – MF5 – MF6 – MF8 – MF10 – MF12 – MF14 – MF16 – MF18 – MF20
  - 6db menetmetsző hajtókar DIN225 20,0 x 5,0 mm – 20,0 x 7,0 mm – 25,0 x 9,0 mm – 30,0 x 11,0 mm – 38,0 x 10,0 mm – 45,0 x 14,0 mm
  - 2 db hajtókar DIN 1814, 1 és 3 méret.
  - 1 db csavarhúzó
  - 1 db menetsablon
  - Fém táskában

Rendelési szám	No.	Tartalom (db)	Bruttó ár	Nettó ár
084389*	245041	43	107 876 Ft	<b>84 942 Ft</b>



245041

## Menetszerszámkészlet G

- Kivitel:
  - Fa kezettében, HSS menetelő szerszámok.
  - 1-1 db 2 részes kézi menetfúró készlet G DIN 5157 1/8 – 1/4 – 3/8 – 1/2 – 5/8 – 3/4 – 1"
  - 7 db menetmetsző G DIN 24231 1/8 – 1/4 – 3/8 – 1/2 – 5/8 – 3/4 – 1"
  - 5 db menetmetsző hajtókar DIN 225 30,0 x 11,0 mm – 38,0 x 10,0 mm – 45,0 x 14,0 mm – 55,0 x 16,0 mm – 65,0 x 18,0 mm
  - 2 db hajtókar DIN 1814 3 és 5 mérete.

Rendelési szám	No.	Tartalom (db)	Bruttó ár	Nettó ár
084065*	245074	28.	147 104 Ft	<b>115 830 Ft</b>

Menetszerszám készletek



## Szűkített, hengeres szárú csigafúró

HSS	HSS-E	DIN 338		
-----	-------	---------	--	--

Anyagminőség:	Acél <850 N/mm <sup>2</sup>	Acél <1000 N/mm <sup>2</sup>	Acél <1400 N/mm <sup>2</sup>	Acél <1620 N/mm <sup>2</sup>	INOX	Öntvény	Alu	Réz Bronz
2004...	■	■			■	■	■	■
2005...	■	■			■			

- Nagy teljesítményű, köszörült standard spirálfúró gyorsacélból.
- A teljesen köszörült spirálfúrót nagyfokú ütéstempesség jellemzi.
- A keresztköszörülésnek köszönhetően a fúró központozása jó, kis előtolóerőt igényel.



HSS köszörült

HSS-E

				fényes, köszörült HSS kivétel				köszörült, HSS-E kivétel			
d Ø (mm)	Dolg.hossz (mm)	Teljes hossz (mm)	Szár Ø (mm)	Rendelési szám	No.	Bruttó ár	Nettó ár	Rendelési szám	No.	Bruttó ár	Nettó ár
10,5	87,0	133,0	10,0	<b>083989*</b>	2004105	2 452 Ft	<b>1 931 Ft</b>	<b>083990*</b>	2005105	3 092 Ft	<b>2 435 Ft</b>
11,0	94,0	142,0	10,0	<b>083992*</b>	2004110	2 615 Ft	<b>2 059 Ft</b>	<b>083994*</b>	2005110	3 393 Ft	<b>2 672 Ft</b>
11,5	94,0	142,0	10,0	<b>083995*</b>	2004115	2 739 Ft	<b>2 157 Ft</b>	<b>083997*</b>	2005115	3 583 Ft	<b>2 821 Ft</b>
12,0	101,0	151,0	10,0	<b>083998*</b>	2004120	2 883 Ft	<b>2 270 Ft</b>	<b>083999*</b>	2005120	3 832 Ft	<b>3 017 Ft</b>
12,5	101,0	151,0	10,0	<b>084000*</b>	2004125	2 974 Ft	<b>2 342 Ft</b>	<b>084001*</b>	2005125	3 981 Ft	<b>3 135 Ft</b>
13,0	101,0	151,0	10,0	<b>084006*</b>	2004130	3 151 Ft	<b>2 481 Ft</b>	<b>084007*</b>	2005130	4 230 Ft	<b>3 331 Ft</b>
13,5	108,0	160,0	10,0	<b>084009*</b>	2004135	3 250 Ft	<b>2 559 Ft</b>	<b>084010*</b>	2005135	4 754 Ft	<b>3 743 Ft</b>
14,0	108,0	160,0	10,0	<b>084011*</b>	2004140	3 595 Ft	<b>2 831 Ft</b>	<b>084015*</b>	2005140	5 053 Ft	<b>3 979 Ft</b>
14,5	114,0	169,0	10,0	<b>084019*</b>	2004145	3 975 Ft	<b>3 130 Ft</b>	<b>084023*</b>	2005145	5 466 Ft	<b>4 304 Ft</b>
15,0	114,0	169,0	10,0	<b>084024*</b>	2004150	4 341 Ft	<b>3 418 Ft</b>	<b>084029*</b>	2005150	6 035 Ft	<b>4 752 Ft</b>
15,5	120,0	178,0	10,0	<b>084030*</b>	2004155	4 740 Ft	<b>3 732 Ft</b>	<b>084031*</b>	2005155	6 466 Ft	<b>5 091 Ft</b>
16,0	120,0	178,0	10,0	<b>084032*</b>	2004160	5 074 Ft	<b>3 995 Ft</b>	<b>084033*</b>	2005160	6 910 Ft	<b>5 441 Ft</b>
16,5	125,0	184,0	13,0	<b>084034*</b>	2004165	5 257 Ft	<b>4 139 Ft</b>	<b>084035*</b>	2005165	7 192 Ft	<b>5 663 Ft</b>
17,0	125,0	184,0	13,0	<b>084038*</b>	2004170	5 498 Ft	<b>4 329 Ft</b>	<b>084039*</b>	2005170	7 591 Ft	<b>5 977 Ft</b>
17,5	130,0	191,0	13,0	<b>084041*</b>	2004175	5 629 Ft	<b>4 432 Ft</b>	<b>084045*</b>	2005175	8 192 Ft	<b>6 450 Ft</b>
18,0	130,0	191,0	13,0	<b>084046*</b>	2004180	5 859 Ft	<b>4 613 Ft</b>	<b>084047*</b>	2005180	8 683 Ft	<b>6 837 Ft</b>
18,5	135,0	198,0	13,0	<b>084048*</b>	2004185	5 969 Ft	<b>4 700 Ft</b>	<b>084049*</b>	2005185	9 493 Ft	<b>7 475 Ft</b>
19,0	135,0	198,0	13,0	<b>084050*</b>	2004190	6 146 Ft	<b>4 839 Ft</b>	<b>084052*</b>	2005190	10 239 Ft	<b>8 062 Ft</b>
19,5	140,0	205,0	13,0	<b>084059*</b>	2004195	6 179 Ft	<b>4 865 Ft</b>	<b>084060*</b>	2005195	10 363 Ft	<b>8 160 Ft</b>
20,0	140,0	205,0	13,0	<b>084061*</b>	2004200	6 270 Ft	<b>4 937 Ft</b>	<b>084062*</b>	2005200	10 794 Ft	<b>8 499 Ft</b>

## Kúpos szárú csigafúrók

HSS	HSS-E	DIN 338		
-----	-------	---------	--	--

Anyagminőség:	Acél <850 N/mm <sup>2</sup>	Acél <1000 N/mm <sup>2</sup>	Acél <1400 N/mm <sup>2</sup>	Acél <1620 N/mm <sup>2</sup>	INOX	Öntvény	Alu	Réz Bronz
2041...	■	■				■		■
2041E...	■	■			■	■	■	■

- Nagy teljesítményű, standard spirálfúró, nagy teljesítőképességű gyorsacélból.
- A keresztköszörülésnek köszönhetően a fúró központozása jó, kis előtolóerőt igényel.



HSS köszörült



HSS-E

				fényes, élszalagköszörült HSS kivétel				köszörült, HSS-E kivétel			
d Ø (mm)	Dolg.hossz (mm)	Teljes hossz (mm)	Morse kúp Mk.	Rendelési szám	No.	Bruttó ár	Nettó ár	Rendelési szám	No.	Bruttó ár	Nettó ár
10,0	87,0	168,0	Mk 1	<b>084167*</b>	204100	1 589 Ft	<b>1 251 Ft</b>	<b>084269*</b>	204100E	3 668 Ft	<b>2 888 Ft</b>
10,5	87,0	168,0	Mk 1	<b>084176*</b>	204105	1 589 Ft	<b>1 251 Ft</b>	<b>084270*</b>	204105E	3 668 Ft	<b>2 888 Ft</b>
11,0	94,0	175,0	Mk 1	<b>084177*</b>	204110	1 707 Ft	<b>1 344 Ft</b>	<b>084271*</b>	204110E	3 863 Ft	<b>3 042 Ft</b>
11,5	94,0	175,0	Mk 1	<b>084179*</b>	204115	1 746 Ft	<b>1 375 Ft</b>	<b>084272*</b>	204115E	3 863 Ft	<b>3 042 Ft</b>
12,0	101,0	182,0	Mk 1	<b>084187*</b>	204120	1 817 Ft	<b>1 431 Ft</b>	<b>084273*</b>	204120E	4 014 Ft	<b>3 161 Ft</b>
12,5	101,0	182,0	Mk 1	<b>084188*</b>	204125	1 948 Ft	<b>1 534 Ft</b>	<b>084274*</b>	204125E	4 040 Ft	<b>3 181 Ft</b>
13,0	101,0	182,0	Mk 1	<b>084189*</b>	204130	2 092 Ft	<b>1 647 Ft</b>	<b>084275*</b>	204130E	4 446 Ft	<b>3 501 Ft</b>
13,5	108,0	189,0	Mk 1	<b>084190*</b>	204135	2 386 Ft	<b>1 879 Ft</b>	<b>084276*</b>	204135E	4 446 Ft	<b>3 501 Ft</b>
14,0	108,0	189,0	Mk 1	<b>084191*</b>	204140	2 544 Ft	<b>2 003 Ft</b>	<b>084277*</b>	204140E	5 250 Ft	<b>4 134 Ft</b>
14,5	114,0	212,0	Mk 2	<b>084194*</b>	204145	2 897 Ft	<b>2 281 Ft</b>	<b>084278*</b>	204145E	5 315 Ft	<b>4 185 Ft</b>
15,0	114,0	212,0	Mk 2	<b>084195*</b>	204150	2 897 Ft	<b>2 281 Ft</b>	<b>084281*</b>	204150E	5 315 Ft	<b>4 185 Ft</b>
15,5	120,0	218,0	Mk 2	<b>084197*</b>	204155	3 080 Ft	<b>2 425 Ft</b>	<b>084284*</b>	204155E	5 545 Ft	<b>4 366 Ft</b>
16,0	120,0	218,0	Mk 2	<b>084211*</b>	204160	3 080 Ft	<b>2 425 Ft</b>	<b>084286*</b>	204160E	6 035 Ft	<b>4 752 Ft</b>
16,5	125,0	223,0	Mk 2	<b>084212*</b>	204165	3 269 Ft	<b>2 574 Ft</b>	<b>084287*</b>	204165E	6 505 Ft	<b>5 122 Ft</b>
17,0	125,0	223,0	Mk 2	<b>084215*</b>	204170	3 269 Ft	<b>2 574 Ft</b>	<b>084289*</b>	204170E	6 505 Ft	<b>5 122 Ft</b>
17,5	130,0	228,0	Mk 2	<b>084216*</b>	204175	3 472 Ft	<b>2 734 Ft</b>	<b>084293*</b>	204175E	6 505 Ft	<b>5 122 Ft</b>
18,0	130,0	228,0	Mk 2	<b>084217*</b>	204180	3 472 Ft	<b>2 734 Ft</b>	<b>084295*</b>	204180E	7 447 Ft	<b>5 864 Ft</b>
18,5	135,0	233,0	Mk 2	<b>084220*</b>	204185	3 628 Ft	<b>2 857 Ft</b>	<b>084296*</b>	204185E	7 447 Ft	<b>5 864 Ft</b>
19,0	135,0	233,0	Mk 2	<b>084221*</b>	204190	3 628 Ft	<b>2 857 Ft</b>	<b>084297*</b>	204190E	7 938 Ft	<b>6 250 Ft</b>
19,5	140,0	238,0	Mk 2	<b>084222*</b>	204195	3 994 Ft	<b>3 145 Ft</b>	<b>084298*</b>	204195E	7 938 Ft	<b>6 250 Ft</b>
20,0	140,0	238,0	Mk 2	<b>084223*</b>	204200	3 994 Ft	<b>3 145 Ft</b>	<b>084299*</b>	204200E	8 976 Ft	<b>7 068 Ft</b>
20,5	145,0	243,0	Mk 2	<b>084224*</b>	204205	4 642 Ft	<b>3 655 Ft</b>	<b>084300*</b>	204205E	9 016 Ft	<b>7 099 Ft</b>
21,0	145,0	243,0	Mk 2	<b>084225*</b>	204210	4 642 Ft	<b>3 655 Ft</b>	<b>084301*</b>	204210E	10 370 Ft	<b>8 165 Ft</b>
21,5	150,0	248,0	Mk 2	<b>084226*</b>	204215	4 976 Ft	<b>3 918 Ft</b>	<b>084302*</b>	204215E	10 370 Ft	<b>8 165 Ft</b>
22,0	150,0	248,0	Mk 2	<b>084227*</b>	204220	4 976 Ft	<b>3 918 Ft</b>	<b>084303*</b>	204220E	10 808 Ft	<b>8 510 Ft</b>
22,5	155,0	253,0	Mk 2	<b>084228*</b>	204225	5 433 Ft	<b>4 278 Ft</b>	<b>084304*</b>	204225E	10 808 Ft	<b>8 510 Ft</b>
23,0	155,0	253,0	Mk 2	<b>084229*</b>	204230	5 433 Ft	<b>4 278 Ft</b>	<b>084306*</b>	204230E	12 174 Ft	<b>9 586 Ft</b>
23,5	155,0	276,0	Mk 3	<b>084230*</b>	204235	6 120 Ft	<b>4 819 Ft</b>	<b>084308*</b>	204235E	14 083 Ft	<b>11 089 Ft</b>
24,0	160,0	281,0	Mk 3	<b>084231*</b>	204240	6 473 Ft	<b>5 097 Ft</b>	<b>084309*</b>	204240E	14 083 Ft	<b>11 089 Ft</b>
24,5	160,0	281,0	Mk 3	<b>084232*</b>	204245	6 681 Ft	<b>5 261 Ft</b>	<b>084319*</b>	204245E	14 083 Ft	<b>11 089 Ft</b>
25,0	160,0	281,0	Mk 3	<b>084233*</b>	204250	6 826 Ft	<b>5 375 Ft</b>	<b>084320*</b>	204250E	14 671 Ft	<b>11 552 Ft</b>
25,5	165,0	286,0	Mk 3	<b>084234*</b>	204255	7 408 Ft	<b>5 833 Ft</b>	<b>084327*</b>	204255E	14 671 Ft	<b>11 552 Ft</b>
26,0	165,0	286,0	Mk 3	<b>084235*</b>	204260	7 525 Ft	<b>5 925 Ft</b>	<b>084328*</b>	204260E	16 156 Ft	<b>12 721 Ft</b>
26,5	165,0	286,0	Mk 3	<b>084236*</b>	204265	7 525 Ft	<b>5 925 Ft</b>	<b>084329*</b>	204265E	16 156 Ft	<b>12 721 Ft</b>
27,0	170,0	291,0	Mk 3	<b>084237*</b>	204270	7 898 Ft	<b>6 219 Ft</b>	<b>084330*</b>	204270E	16 554 Ft	<b>13 035 Ft</b>
27,5	170,0	291,0	Mk 3	<b>084238*</b>	204275	7 996 Ft	<b>6 296 Ft</b>	<b>084331*</b>	204275E	16 554 Ft	<b>13 035 Ft</b>
28,0	170,0	291,0	Mk 3	<b>084239*</b>	204280	7 996 Ft	<b>6 296 Ft</b>	<b>084332*</b>	204280E	17 377 Ft	<b>13 683 Ft</b>
28,5	175,0	296,0	Mk 3	<b>084240*</b>	204285	8 447 Ft	<b>6 651 Ft</b>	<b>084336*</b>	204285E	17 410 Ft	<b>13 709 Ft</b>
29,0	175,0	296,0	Mk 3	<b>084241*</b>	204290	8 565 Ft	<b>6 744 Ft</b>	<b>084339*</b>	204290E	19 909 Ft	<b>15 676 Ft</b>
29,5	175,0	296,0	Mk 3	<b>084242*</b>	204295	9 258 Ft	<b>7 290 Ft</b>	<b>084340*</b>	204295E	19 909 Ft	<b>15 676 Ft</b>
30,0	175,0	296,0	Mk 3	<b>084243*</b>	204300	9 258 Ft	<b>7 290 Ft</b>	<b>084342*</b>	204300E	23 236 Ft	<b>18 296 Ft</b>

\*A várható szállítási határidő meghaladja a 72 órát.

További információért vegye fel a kapcsolatot az Ön kereskedő Partnerével.

## Kézi menetfúró, metrikus 1618 (3 részes készlet)

3 részes készlet, elővágóból, utánvágóból és készrevágóból  
Különösen jól használható nagyszilárdságú anyagokhoz  
1200 N/mm<sup>2</sup> szilárdságig, és rozsdamentes, saválló acélokhoz.



Anyagminőség:	Acél <850 N/mm <sup>2</sup>	Acél <1000 N/mm <sup>2</sup>	Acél <1400 N/mm <sup>2</sup>	Acél <1620 N/mm <sup>2</sup>	INOX	Ötvény	Alu	Réz Bronz
1618...	■	■	■	■	■	●	●	●

Rendelési szám	No.	Méret	p (mm)	Dolg. hossz (mm)	Telj. hossz (mm)	Szár Ø (mm)	a (mm)	Előfúró Ø (mm)	Bruttó ár	Nettó ár
065193*	16180030	M3	0.50	11	40	3.5	2.7	2.5	6 817 Ft	5 368 Ft
065195*	16180040	M4	0.70	13	45	4.5	3.4	3.3	6 817 Ft	5 368 Ft
065196*	16180050	M5	0.80	16	50	6.0	4.9	4.2	7 235 Ft	5 697 Ft
065197*	16180060	M6	1.00	19	56	6.0	4.9	5.0	7 652 Ft	6 025 Ft
065198*	16180080	M8	1.25	22	63	6.0	4.9	6.8	8 460 Ft	6 662 Ft
065199*	16180100	M10	1.50	24	70	7.0	5.5	8.5	10 454 Ft	8 232 Ft
065200*	16180120	M12	1.75	28	75	9.0	7.0	10.2	13 071 Ft	10 292 Ft
014172*	16180140	M14	2.00	30	80	11.0	9.0	12.0	18 100 Ft	14 252 Ft
014180*	16180160	M16	2.00	32	80	12.0	9.0	14.0	14 072 Ft	11 080 Ft
014195*	16180200	M20	2.50	34	95	16.0	12.0	17.5	21 313 Ft	16 782 Ft



## Keményfémbevetés csigafúró hengeres szárral

Anyagminőség:	Acél <850 N/mm <sup>2</sup>	Acél <1000 N/mm <sup>2</sup>	Acél <1400 N/mm <sup>2</sup>	Acél <1620 N/mm <sup>2</sup>	INOX	Ötvény	Alu	Réz Bronz
1191...	■	■	■	●	■	●	●	■

Kivitel:

Keményfém (K10), típus N, DIN 8037.  
Jobbra vágó, fényes felület precíz csúcskiszőrüléssel, gőzkezelt hornyok és keményfémbevetés vágólapkák DIN 8070.  
Csúcskiállítás DIN 1412 szerint, A alak.  
Spirálszög, lélekvastagság és lélekúposság normál.  
Szár DIN 1809 szerinti menesztővel.

Alkalmazás:

Különösen rugószalag-acélhoz, 300HB fölötti keményöntvényekhez, tiszta molibdémhez és szívós-kemény bronzhoz.

Rendelési szám	No.	d Ø (mm)	Dolgozó hossz (mm)	Telj. hossz (mm)	Bruttó ár	Nettó ár
080053	11910300	3,0	20,0	50,0	3 617 Ft	2 848 Ft
080056	11910400	4,0	25,0	56,0	3 233 Ft	2 546 Ft
080059	11910500	5,0	28,0	63,0	3 293 Ft	2 593 Ft
080061	11910600	6,0	32,0	71,0	3 491 Ft	2 749 Ft
080064	11910700	7,0	40,0	80,0	3 955 Ft	3 114 Ft
080066	11910800	8,0	40,0	80,0	4 101 Ft	3 229 Ft
080068	11910900	9,0	50,0	90,0	4 432 Ft	3 490 Ft
080070	11911000	10,0	56,0	100,0	5 631 Ft	4 434 Ft
080071	11911100	11,0	56,0	100,0	5 631 Ft	4 434 Ft
080072	11911200	12,0	63,0	112,0	6 506 Ft	5 123 Ft
080073	11911300	13,0	63,0	112,0	8 069 Ft	6 354 Ft



## Központfúró

Kivitel:

HSS Co5, fényes felület. DIN 333-A. Súlyszétségi szög 60°. Profilköszörült, jobbra vágó.

Alkalmazás:

Standard központfúró DIN 332, 1. lap A alak szerinti központozító furatok készítéséhez (védősúlyszétségi nélkül). Rozsdamentes anyagokhoz.

Rendelési szám	No.	d Ø (mm)	Telj. hossz (mm)	Szár Ø h8 (mm)	Bruttó ár	Nettó ár
014551	11260100	1,0	31,5	3,2	1 020 Ft	803 Ft
014560	11260160	1,6	35,5	4,0	1 020 Ft	803 Ft
062633	11260200	2,0	40,0	5,0	1 212 Ft	955 Ft
062634	11260250	2,5	45,0	6,3	1 391 Ft	1 095 Ft
062635	11260315	3,2	50,0	8,0	1 663 Ft	1 309 Ft
062636	11260400	4,0	56,0	10,0	2 319 Ft	1 826 Ft
014574	11260500	5,0	63,0	12,5	3 975 Ft	3 130 Ft
014575	11260630	6,3	71,0	16,0	5 062 Ft	3 986 Ft



## Tömör keményfém csigafúró hengeres szárral

HM

Kivitel: Keményfém (K10/K20), N típus, DIN 6539

Fényes felület, jobbra vágó, tömör anyagból kikészítve, precíz csúcskiszőrüléssel. Normál spirálszög, lélekvastagság.

Alkalmazás: Az alkalmazás előfeltételei:

Stabil feltételek (gép, szerszámbe fogás, munkadarab és befogás)  
Magas hűtőfolyadék-nyomás

Anyagminőség:	Acél <850 N/mm <sup>2</sup>	Acél <1000 N/mm <sup>2</sup>	Acél <1400 N/mm <sup>2</sup>	Acél <1620 N/mm <sup>2</sup>	INOX	Ötvény	Alu	Réz Bronz
1185...	■	■	■	●	●	■	■	●

Rendelési szám	No.	d Ø (mm)	Dolg. hossz (mm)	Telj. hossz (mm)	Bruttó ár	Nettó ár
005795*	11850300	3	16	46	2 147 Ft	1 690 Ft
005806*	11850400	4	22	55	3 432 Ft	2 702 Ft
005822*	11850500	5	26	62	4 167 Ft	3 281 Ft
005837*	11850600	6	28	66	5 817 Ft	4 580 Ft
005847*	11850700	7	34	74	7 944 Ft	6 255 Ft
005850*	11850800	8	37	79	10 713 Ft	8 435 Ft
062804*	11850900	9	40	84	13 880 Ft	10 929 Ft
001329*	11851000	10	43	89	15 741 Ft	12 395 Ft
005857*	11851100	11	47	95	20 167 Ft	15 879 Ft
005859*	11851200	12	51	102	28 786 Ft	22 666 Ft



## Tömör keményfém csigafúró FIRE bevonattal, Gühring

Anyagminőség:	Acél <850 N/mm <sup>2</sup>	Acél <1000 N/mm <sup>2</sup>	Acél <1400 N/mm <sup>2</sup>	Acél <1620 N/mm <sup>2</sup>	INOX	Ötvény	Alu	Réz Bronz
1212...	■	■	■	●	●	■	●	●

Kivitel:

Ultra-finomszemcsés tömör keményfém, RT 100 U típus, DIN 6537. Fire bevonatú felület, jobb vágó, speciális köszörüléssel és Ratio-heggyel. Normál spirálszög, normálnál erősebb lélekvastagság és lélekúposság nélkül. A fúró nagyon jó **önközpontozító** tulajdonsággal rendelkezik és még a hosszú forgácsú anyagok esetében is **rövid forgácsot** hoz létre. Keményfém-alkalmazási csoport: K/P- univerzálisan alkalmazható. (Ultra-finomszemcsés K05-K50/P05-P50)

Alkalmazás:

Kis Ø-türéssel, egytengelyű fúráshoz, jó felületekhez. Furatok készítéséhez **max. 5xD mélységig** a legnagyobb vágási értékkel. Elsősorban hosszú és rövid forgácsú anyagokhoz, mint szerkezeti- és betétben edzett acélokhoz, acélöntvényhez, nemesíthető acélokhoz, szénacélokhoz, bronzokhoz, ötvényhez, erősen ötvözött AlSi-ötvözetekhez és ötvözött acélokhoz 1200 N/mm<sup>2</sup> szilárdságig alkalmazható.

Megjegyzés:

A fúrók többször utánköszörülhetők és újra bevonatolhatóak.

Bevonat:

Fire bevonat, színe vörös. **Többrétegű TiAlN bevonat** gradiens felépítéssel. Sokcélú bevonat a TiN-nél kétszer nagyobb teljéltménnyel. Egyesíti magában a TiN, TiAlN és TiCN előnyeit. Kimagasló, úgy mond **„tűzálló” hőszigetelés**. Nagy szívósság.

Rendelési szám	No.	d Ø (mm)	Dolgozó hossz (mm)	Telj. hossz (mm)	Szár Ø (mm)	Bruttó ár	Nettó ár
006233*	12120300	3,0	28,0	66,0	6,0	10 673 Ft	8 404 Ft
034757*	12120320	3,2	28,0	66,0	6,0	10 673 Ft	8 404 Ft
006343*	12120350	3,5	28,0	66,0	6,0	10 673 Ft	8 404 Ft
006441*	12120400	4,0	36,0	74,0	6,0	10 673 Ft	8 404 Ft
006473*	12120420	4,2	36,0	74,0	6,0	10 673 Ft	8 404 Ft
006528*	12120450	4,5	36,0	74,0	6,0	10 673 Ft	8 404 Ft
006599*	12120480	4,8	44,0	82,0	6,0	10 673 Ft	8 404 Ft
006632*	12120500	5,0	44,0	91,0	8,0	10 673 Ft	8 404 Ft
006725*	12120550	5,5	44,0	91,0	8,0	10 673 Ft	8 404 Ft
006828*	12120600	6,0	44,0	91,0	8,0	10 673 Ft	8 404 Ft
006909*	12120650	6,5	53,0	91,0	8,0	10 994 Ft	8 657 Ft
006964*	12120680	6,8	53,0	91,0	8,0	10 994 Ft	8 657 Ft
007001*	12120700	7,0	53,0	91,0	8,0	10 994 Ft	8 657 Ft
007091*	12120750	7,5	53,0	91,0	8,0	10 994 Ft	8 657 Ft
063221*	12120800	8,0	53,0	91,0	8,0	10 994 Ft	8 657 Ft
007252*	12120850	8,5	61,0	103,0	10,0	12 124 Ft	9 546 Ft
007338*	12120900	9,0	61,0	103,0	10,0	12 124 Ft	9 546 Ft
007420*	12120950	9,5	61,0	103,0	10,0	12 124 Ft	9 546 Ft
063234*	12121000	10,0	61,0	103,0	10,0	12 124 Ft	9 546 Ft
007592*	12121100	11,0	71,0	118,0	12,0	18 105 Ft	14 256 Ft
007673*	12121200	12,0	71,0	118,0	12,0	18 105 Ft	14 256 Ft

Csigafúrók, menetfúrók, központfúrók

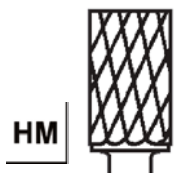

HM

Keresztfogazású

**Keményfémből** készülnek, optimálisan megválasztott geometriával és pontos körfutással.

A turbómaróknak általában: **acél száruk van**, kivétel ha a fejátmérő kisebb vagy egyenlő a szárátmérével, a szár ilyenkor szintén keményfémből készül.

**Kiválóan alkalmasak sorjázáshoz, élletrörésekhez, hegesztési varratok megmunkálásához** stb., mind kézzel, mind ipari robotokkal.



### Hengeres forma ZYA

- keresztfogazású
- szár Ø: 6 mm

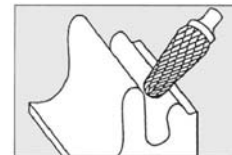
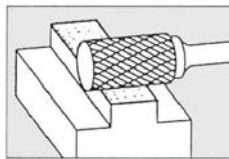

Rendelési szám	No.	fejátmérő (mm)	fehossz (mm)	Bruttó ár	Nettó ár
084073	116010	6	16	3 524 Ft	<b>2 775 Ft</b>
084074	116011	8	20	4 517 Ft	<b>3 557 Ft</b>
084070	116012	10	20	4 968 Ft	<b>3 912 Ft</b>
084071	116013	12	25	5 923 Ft	<b>4 664 Ft</b>

### Lekerekített végű ívelt forma RBF

- keresztfogazású
- szár Ø: 6 mm

Rendelési szám	No.	fejátmérő (mm)	fehossz (mm)	Bruttó ár	Nettó ár
084258	116030	10	20	4 648 Ft	<b>3 660 Ft</b>
084263	116031	12	25	4 864 Ft	<b>3 830 Ft</b>
084248	116032	12	30	5 537 Ft	<b>4 360 Ft</b>
084253	116033	16	30	4 903 Ft	<b>3 861 Ft</b>



### Hengeres kerekorrú forma WRC

- keresztfogazású
- szár Ø: 6 mm

Rendelési szám	No.	fejátmérő (mm)	fehossz (mm)	Bruttó ár	Nettó ár
084256	116020	6	16	4 374 Ft	<b>3 444 Ft</b>
084261	116021	8	20	4 407 Ft	<b>3 470 Ft</b>
084246	116022	10	25	5 152 Ft	<b>4 057 Ft</b>
084251	116023	12	25	5 165 Ft	<b>4 067 Ft</b>

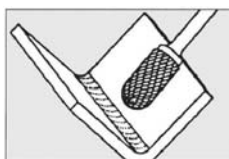

### Hengeres forma ZYA-S

- keresztfogazású
- szár Ø: 6 mm homlokúvágattal

Rendelési szám	No.	fejátmérő (mm)	fehossz (mm)	Bruttó ár	Nettó ár
084257	116015	6	16	4 465 Ft	<b>3 516 Ft</b>
084262	116016	8	20	4 923 Ft	<b>3 876 Ft</b>
084247	116017	10	20	5 662 Ft	<b>4 458 Ft</b>
084252	116018	12	25	7 977 Ft	<b>6 281 Ft</b>

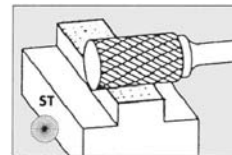

### Íves hegyesorú forma SPG

- keresztfogazású
- szár Ø: 6 mm

Rendelési szám	No.	fejátmérő (mm)	fehossz (mm)	Bruttó ár	Nettó ár
084255	116025	6	18	4 517 Ft	<b>3 557 Ft</b>
084260	116026	10	20	4 831 Ft	<b>3 804 Ft</b>
084245	116027	12	25	5 152 Ft	<b>4 057 Ft</b>
084250	116028	16	30	6 910 Ft	<b>5 441 Ft</b>

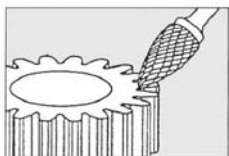

### Gömb forma KUD

- keresztfogazású
- szár Ø: 6 mm

Rendelési szám	No.	fejátmérő (mm)	fehossz (mm)	Bruttó ár	Nettó ár
084254	116041	6	5,4	4 335 Ft	<b>3 413 Ft</b>
084259	116042	8	7	4 681 Ft	<b>3 686 Ft</b>
084244	116043	10	9	5 015 Ft	<b>3 949 Ft</b>
084249	116044	12	10,8	5 335 Ft	<b>4 201 Ft</b>

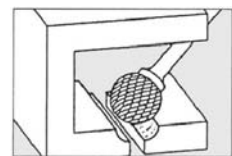

### Turbómaró készlet

Kivétel:

- Műanyag dobozban.
- A 084265 rendelésszámú készlet típusonként 1db Ø 10,0 mm
- A 084264 rendelésszámú készlet típusonként 1db Ø 6,0 és 1db Ø 12,0 mm
- A alak hengeres (ZYA); C alak legömbölyített végű hengeres (WRC); G alak hegyes végű ívelt (SPG); F alak legömbölyített végű ívelt (SPG); D alak gömb (KUD)



**Tartósan alacsony ár**

Rendelési szám	No.	Tartalom	Bruttó listaár	MEGTAKARÍTÁS	TARTÓSAN ALACSONY ÁR Bruttó ár	TARTÓSAN ALACSONY ÁR Nettó ár
84264	116002	10 db	41 899 Ft	-9 006 Ft (21%)	32 893 Ft	25 900 Ft
84265	116004	5 db	29 073 Ft	-6 340 Ft (22%)	22 733 Ft	17 900 Ft



\*A várható szállítási határidő meghaladja a 72 órát.

További információért vegye fel a kapcsolatot az Ön kereskedő Partnerével.



## Kombinált bit készlet

Kivitel: műanyag dobozban.  
Tartalom: 1 db bittartó  
6 db M3, 4, 5, 6, 8, 10

Rendelési szám	No.	Méret	Bruttó ár	Nettó ár
<b>011324</b>	16510020	M3 - M10	15 410 Ft	<b>12 134 Ft</b>



16510020



A kép illusztráció

## Kombinált bit

Kivitel: HSS, fényes felület, 1/4" 6-szög szárral

Alkalmazás: Magfuratok fúrásához, menetfúrásához és sorjátlanításhoz egy munkamenetben, DIN 13 szerinti normál metrikus menetekhez.

A kombinált biteket a jobb és bal forgásirányú akkumulátoros és kézi fúrógépekhez tervezték. Alkalmask azonban állványos fúrógépeken történő menetfúrásához is.

Csak átmenő menetek készíthetők max. 1 x D menetmélységig.

Különösen alkalmas szerelési munkákhoz és kis sorozatokhoz.

Rendelési szám	No.	Méret	P (mm)	Fúró Ø (mm)	Teljes hossz (mm)	Bruttó ár	Nettó ár
<b>065491</b>	16510001	M3	0,5	2,5	36	1 693 Ft	<b>1 693 Ft</b>
<b>065492</b>	16510003	M4	0,7	3,3	39	1 693 Ft	<b>1 693 Ft</b>
<b>065493</b>	16510005	M5	0,8	4,2	41	1 693 Ft	<b>1 693 Ft</b>
<b>065494</b>	16510007	M6	1	5	44	1 693 Ft	<b>1 693 Ft</b>
<b>065495</b>	16510009	M8	1,25	6,8	50	2 340 Ft	<b>2 340 Ft</b>
<b>011325</b>	16510011	M10	1,5	8,5	59	2 800 Ft	<b>2 800 Ft</b>



## Gépi dörzsár hengeres szárral

Ferde hornyú (7° balcsavarású) HSS-E alapanyagú gépi dörzsár, H7 tűrésű furatokhoz.

A szár h6 pontossága lehetővé teszi a precíz befogást. NC gépekhez megfelelő kivitel.

Hengeres, egyenes szára befogható hidropasztikus vagy nagypontosságú szerszámtartókba

Anyagminőség:	Acél <850 N/mm²	Acél <1000 N/mm²	Acél <1400 N/mm²	Acél <1620 N/mm²	INOX	Öntvény	Alu	Réz Bronz
1531...	■	■	●		●	●	●	●

Rendelési szám	No.	d Ø (mm)	Dolgozó hossz (mm)	Teljes hossz (mm)	a (mm)	Bruttó ár	Nettó ár
<b>011363</b>	15310200	2	11	49	2	3 339 Ft	<b>2 629 Ft</b>
<b>011373</b>	15310300	3	15	61	3	2 975 Ft	<b>2 342 Ft</b>
<b>064694</b>	15310400	4	15	61	3	3 339 Ft	<b>2 629 Ft</b>
<b>064696</b>	15310500	5	23	86	5	3 558 Ft	<b>2 801 Ft</b>
<b>064698</b>	15310600	6	26	93	5,6	3 617 Ft	<b>2 848 Ft</b>
<b>064700</b>	15310700	7	31	109	7,1	4 286 Ft	<b>3 375 Ft</b>
<b>064702</b>	15310800	8	33	117	8	4 419 Ft	<b>3 480 Ft</b>
<b>011397</b>	15310900	9	36	125	9	5 605 Ft	<b>4 413 Ft</b>
<b>011406</b>	15311000	10	38	113	10	5 234 Ft	<b>4 121 Ft</b>
<b>064708</b>	15311200	12	44	151	10	8 003 Ft	<b>6 302 Ft</b>
<b>011425</b>	15311400	14	47	160	12,5	9 216 Ft	<b>7 256 Ft</b>
<b>011435</b>	15311600	16	52	170	12,5	9 964 Ft	<b>7 846 Ft</b>
<b>011442</b>	15311800	18	56	182	14	11 932 Ft	<b>9 395 Ft</b>
<b>064716</b>	15312000	20	60	191	16	12 959 Ft	<b>10 204 Ft</b>



## Fúvókadörzsár készlet

Kivitel:

Speciális szerszám acélból, induktív edzett és köszörült, kúpos alak.

Ötszögletű, nyégyszögletű szárral a fémtartón való rögzítéshez.

Rendelési szám	No.	Kivitel	Méretsor	Bruttó ár	Nettó ár
<b>064623</b>	15130050	12 db	Nikkelzett fémtokban: 11 db dörzsár Ø 0,60; 0,65; 0,70; 0,80; 0,85; 0,90; 1,00; 1,30; 1,50; 1,70; 1,90 mm	7 580 Ft	<b>5 968 Ft</b>

## Kézi dörzsár

Ferde hornyú (7° balcsavarású) HSS alapanyagú kézi dörzsár, H7 tűrésű furatokhoz.

Anyagminőség:	Acél <850 N/mm²	Acél <1000 N/mm²	Acél <1400 N/mm²	Acél <1620 N/mm²	INOX	Öntvény	Alu	Réz Bronz
1500...	■	■	■		●	●	●	●

Rendelési szám	No.	d Ø (mm)	Dolgozó hossz (mm)	Teljes hossz (mm)	a (mm)	Bruttó ár	Nettó ár
<b>080077</b>	15000200	2	25	50	1,6	4 180 Ft	<b>3 292 Ft</b>
<b>080079</b>	15000300	3	29	58	2,1	4 180 Ft	<b>3 292 Ft</b>
<b>080081</b>	15000400	4	31	62	2,2	3 796 Ft	<b>2 989 Ft</b>
<b>080083</b>	15000500	5	35	71	2,7	4 419 Ft	<b>3 480 Ft</b>
<b>080085</b>	15000600	6	38	76	3,2	4 346 Ft	<b>3 422 Ft</b>
<b>080087</b>	15000700	7	41	81	3,4	4 763 Ft	<b>3 751 Ft</b>
<b>080089</b>	15000800	8	44	87	4,0	4 909 Ft	<b>3 866 Ft</b>
<b>080091</b>	15000900	9	47	93	4,3	5 598 Ft	<b>4 408 Ft</b>
<b>080093</b>	15001000	10	47	93	4,3	5 810 Ft	<b>4 575 Ft</b>
<b>080095</b>	15001200	12	50	100	4,9	6 963 Ft	<b>5 483 Ft</b>
<b>080097</b>	15001400	14	54	107	5,5	11 150 Ft	<b>8 780 Ft</b>
<b>080099</b>	15001600	16	54	107	5,5	12 237 Ft	<b>9 635 Ft</b>
<b>080101</b>	15001800	18	58	115	6,2	14 343 Ft	<b>11 294 Ft</b>
<b>080103</b>	15002000	20	58	115	6,2	15 099 Ft	<b>11 889 Ft</b>



## Gépi dörzsár, kúpos szárú

Kivitel:

HSS-E, DIN 208-B balos spirállal kb. 7°, rövid elővágással és egyenetlen fogazással. Tiszta és pontos furatot eredményez.

Alkalmazás:

Átmenő furatok feldörzsöléséhez, a rövid elővágás miatt bizonyos feltételekkel zsákfuratok feldörzsöléséhez is alkalmas.

Anyagminőség:	Acél <850 N/mm²	Acél <1000 N/mm²	Acél <1400 N/mm²	Acél <1620 N/mm²	INOX	Öntvény	Alu	Réz Bronz
1537...	●	●						

Rendelési szám	No.	d Ø (mm)	Dolgozó hossz (mm)	Teljes hossz (mm)	Morse kúp MK.	Bruttó ár	Nettó ár
<b>064724*</b>	15371000	10,0	38,0	168,0	1	7 884 Ft	<b>6 208 Ft</b>
<b>011412*</b>	15371100	11,0	41,0	175,0	1	8 633 Ft	<b>6 797 Ft</b>
<b>064726*</b>	15371200	12,0	44,0	182,0	1	8 467 Ft	<b>6 667 Ft</b>
<b>001697*</b>	15371300	13,0	44,0	182,0	1	8 904 Ft	<b>7 011 Ft</b>
<b>064728*</b>	15371400	14,0	47,0	189,0	1	9 063 Ft	<b>7 136 Ft</b>
<b>064729*</b>	15371500	15,0	50,0	204,0	2	11 011 Ft	<b>8 670 Ft</b>
<b>064730*</b>	15371600	16,0	52,0	210,0	2	11 150 Ft	<b>8 780 Ft</b>
<b>011440*</b>	15371700	17,0	54,0	214,0	2	11 932 Ft	<b>9 395 Ft</b>
<b>064732*</b>	15371800	18,0	56,0	219,0	2	12 376 Ft	<b>9 745 Ft</b>
<b>064733*</b>	15371900	19,0	58,0	223,0	2	13 138 Ft	<b>10 345 Ft</b>
<b>064734*</b>	15372000	20,0	60,0	228,0	2	13 138 Ft	<b>10 345 Ft</b>
<b>064735*</b>	13372200	22,0	64,0	237,0	2	14 781 Ft	<b>11 638 Ft</b>
<b>064736*</b>	15372400	24,0	68,0	268,0	3	17 523 Ft	<b>13 798 Ft</b>
<b>064737*</b>	15372500	25,0	68,0	268,0	3	17 967 Ft	<b>14 148 Ft</b>
<b>011454*</b>	15372600	26,0	70,0	273,0	3	19 326 Ft	<b>15 217 Ft</b>
<b>064739*</b>	15372800	28,0	71,0	277,0	3	21 287 Ft	<b>16 761 Ft</b>
<b>064740*</b>	15373000	30,0	73,0	281,0	3	22 048 Ft	<b>17 361 Ft</b>
<b>064741*</b>	15373200	32,0	77,0	317,0	3	28 992 Ft	<b>22 828 Ft</b>

# Menetjavítók menetformázók



## Menetjavító készlet

Szállítás műanyag kazettában történik. Minden készlet tartalmaz egy darab egyenes hornyú menetfúró, egy darab menetlap fúró, egy darab kézi beépítő szerszám rőttyűgyűrűvel, egy darab csaptörő és 20 darab menetjavító betétet.

Rendelési szám	No.	Méret	Bruttó ár	Nettó ár
<b>035825*</b>	16510120	M3 X 0,5	7 272 Ft	<b>5 726 Ft</b>
<b>058146*</b>	16510130	M4 X 0,7	7 272 Ft	<b>5 726 Ft</b>
<b>058147*</b>	16510140	M5 X 0,8	7 554 Ft	<b>5 948 Ft</b>
<b>058148*</b>	16510150	M6 X 1,0	8 157 Ft	<b>6 423 Ft</b>
<b>035829*</b>	16510160	M8 X 1,25	10 378 Ft	<b>8 172 Ft</b>
<b>058149*</b>	16510170	M8 X 1,0	10 378 Ft	<b>8 172 Ft</b>
<b>030187*</b>	16510180	M10 X 1,5	11 084 Ft	<b>8 728 Ft</b>
<b>058150*</b>	16510190	M10 X 1,0	11 084 Ft	<b>8 728 Ft</b>
<b>058151*</b>	16510200	M12 X 1,75	12 425 Ft	<b>9 784 Ft</b>

## Menetjavító készlet V COIL

**Fúrás:** Fúrja fel a sérült menetet normál csigafúróval. Gyújtógyertya menetek esetében nincs szükség felfúrára, ilyen esetben a kombinált fúró- és vágószerszámot kell alkalmazni. Vegye figyelembe, hogy menetformálónál nagyobb furatok szükségesegek.

**Ellenőrzés:** Ellenőrizze, hogy a menetfúró és a menetes csap menete is menetemelkedése megegyezzen.

**Menet:** A speciális V-COIL-menetfúrókkal a felfúrt furatba vágjon rögzítőmenetet. Vágóolaj használatát javasolt.

**Menetjavító betét beépítése:** Helyezze fel a betétet a szerszáma és ügyeljen rá, hogy menesztőcsap a horonyvágatba illeszkedjen, majd az állítógyűrűvel megfelelően állítsa be. Ezután enyhé nyomással csavarja be a menetjavító betétet a menet irányának megfelelően. Ne csavarja forgásiránnyal ellentétes irányba, a csap letörhet.

**Csaptörés:** Beépítés után vegye ki a becsavaró szerszámot, és törje le a menesztőcsapot a csaptörő segítségével. Nagyobb méretek esetén és gyújtógyertya meneteknél a csapot hegyes fogóval kell kivenni. Ezen munkafolyamatok befejeztével a szűk és pontos tűrések, valamint a rugómenet kialakítása által az eredeti menetnél gyakran jobb és erősebb menet jön létre.

**Szállítás műanyag kazettában:** Menetkihajtó, csigafúró magfurat-méretekből, menetfúrók és menetes betétek (1,5 x D)

Rendelési szám	No.	Tartalom	Bruttó ár	Nettó ár
<b>065498*</b>	16520050	M5-M12	52 436 Ft	<b>41 288 Ft</b>
<b>035837*</b>	16520075	M6-M10	31 288 Ft	<b>24 636 Ft</b>
<b>065499*</b>	16520100	M6-M14	58 174 Ft	<b>45 806 Ft</b>



## Gépi menetformázó olajhoronnyal

A menetformázás előnyei:

- átmenő és zsákfurathoz csak egy szerszám szükséges
- nincsenek forgácselvezetési problémák
- hosszabb élettartam és forgácsolási sebesség érhető el, mint a hagyományos menetfúróval
- nincs megszakítás a szálszerkezetben, így a menetek nagyobb a szilárdsága és terhelhetősége

**Menetformázás feltételei:**

- jól alakítható anyag
- megfelelő kenés

Anyagminőség:	Acél <850 N/mm²	Acél <1000 N/mm²	Acél <1400 N/mm²	Acél <1620 N/mm²	INOX	öntvény	Alu	Réz Bronz
1780...	■	■			■		■	●

Rendelési szám	No.	Méret	Telj.hossz (mm)	Szár Ø (mm)	Szár négyzet (mm)	Magfurat Ø (mm)	Bruttó ár	Nettó ár
<b>016177*</b>	17800001	M3	80	4,5	2,7	2,80	4 677 Ft	<b>3 683 Ft</b>
<b>016181*</b>	17800003	M4	80	6,0	3,4	3,70	4 677 Ft	<b>3 683 Ft</b>
<b>016187*</b>	17800005	M5	90	6,0	4,9	4,65	4 942 Ft	<b>3 892 Ft</b>
<b>016193*</b>	17800007	M6	90	7,0	4,9	5,55	4 942 Ft	<b>3 892 Ft</b>
<b>016201*</b>	17800009	M8	100	7,0	6,2	7,40	5 784 Ft	<b>4 554 Ft</b>
<b>016214*</b>	17800011	M10	100	9,0	8,0	9,25	7 460 Ft	<b>5 874 Ft</b>
<b>016224*</b>	17800013	M12	100	9,0	7,0	11,20	8 977 Ft	<b>7 069 Ft</b>
<b>016238*</b>	17800015	M16	100	11,0	9,0	15,00	14 748 Ft	<b>11 612 Ft</b>

## Gépi menetfúró, rövid

Kivétel: HSS-E, DIN 352, tűrésmező ISO2/6H, N típus, B alakú terelőléles bekezdőkó kúppal (4-5 menet) átmenő furathoz. Fényes felület.

Alkalmazás: ISO DIN 13 szerinti normál metrikus menethez.

Megjegyzés: Ezek a menetfúrók alkalmazhatók átmenő- gépi menetfúróként és kézi menetfúróként (csak készrevágó) is.

Anyagminőség:	Acél <850 N/mm²	Acél <1000 N/mm²	Acél <1400 N/mm²	Acél <1620 N/mm²	INOX	öntvény	Alu	Réz Bronz
1637..	■							

Rendelési szám	No.	Méret	P	Telj.hossz (mm)	Szár (mm)	a (mm)	Bruttó ár	Nettó ár
<b>012023*</b>	16730020	M2	0,40	36,0	2,8	2,1	4 545 Ft	<b>3 579 Ft</b>
<b>056184*</b>	16730030	M3	0,50	40,0	3,5	2,7	1 901 Ft	<b>1 497 Ft</b>
<b>056189*</b>	16730040	M4	0,70	45,0	4,5	3,4	1 901 Ft	<b>1 497 Ft</b>
<b>056193*</b>	16730050	M5	0,80	50,0	6,0	4,9	1 954 Ft	<b>1 539 Ft</b>
<b>056197*</b>	16730060	M6	1,00	56,0	6,0	4,9	2 067 Ft	<b>1 628 Ft</b>
<b>056201*</b>	16730080	M8	1,25	63,0	6,0	6,2	2 412 Ft	<b>1 899 Ft</b>
<b>012187*</b>	16730100	M10	1,50	70,0	7,0	8,0	3 134 Ft	<b>2 467 Ft</b>
<b>012219*</b>	16730120	M12	1,75	75,0	9,0	7,0	4 346 Ft	<b>3 422 Ft</b>
<b>012292*</b>	16730160	M16	2,00	80,0	12,0	9,0	9 911 Ft	<b>7 804 Ft</b>
<b>012345*</b>	16730200	M20	2,50	95,0	16,0	12,0	15 993 Ft	<b>12 593 Ft</b>



\*A várható szállítási határidő meghaladja a 72 órát.

További információért vegye fel a kapcsolatot az Ön kereskedő Partnerével.

## Gépi menetfúró – metrikus

M HSCo DIN 371 DIN 376 6H 2,5xD

Anyagminőség:	Acél <850 N/mm <sup>2</sup>	Acél <1000 N/mm <sup>2</sup>	Acél <1400 N/mm <sup>2</sup>	Acél <1620 N/mm <sup>2</sup>	INOX	Ötvény	Alu	Réz Bronz
1676/1679 1682	■							



Lágy és szerkezeti acélokhoz

### 1676/1679 egyenes hornyú

### 1682 csavart hornyú

Méret	P (mm)	Dolg.hossz (mm)	Telj.hossz (mm)	Szár Ø (mm)	a (mm)	Rendelési szám	Bruttó ár	Nettó ár	Rendelési szám	Bruttó ár	Nettó ár
M2	0.4	6	45	2.8	2.1	065522*	3 465 Ft	2 728 Ft	065573*	3 253 Ft	2 561 Ft
M2.5	0.45	8	50	2.8	2.1	012032*	3 392 Ft	2 671 Ft	012034*	3 187 Ft	2 509 Ft
M3	0.5	11	56	3.5	2.7	080131	2 524 Ft	1 988 Ft	080142	2 405 Ft	1 894 Ft
M4	0.7	13	63	4.5	3.4	080132	2 597 Ft	2 045 Ft	080143	2 458 Ft	1 935 Ft
M5	0.8	16	70	6	4.9	080133	2 677 Ft	2 108 Ft	080144	2 511 Ft	1 977 Ft
M6	1	19	80	6	4.9	080134	2 677 Ft	2 108 Ft	080145	2 511 Ft	1 977 Ft
M8	1.25	22	90	8	6.2	080135	3 127 Ft	2 462 Ft	080146	2 988 Ft	2 353 Ft
M10	1.5	24	100	10	8	080136	3 849 Ft	3 031 Ft	080147	3 862 Ft	3 041 Ft
M12	1.75	28	110	9	7	080137	5 267 Ft	4 147 Ft	080148	5 115 Ft	4 027 Ft
M14	2	30	110	11	9	080138	7 288 Ft	5 738 Ft	080149	7 228 Ft	5 691 Ft
M16	2	32	110	12	9	080139	7 553 Ft	5 947 Ft	080150	8 156 Ft	6 422 Ft
M18	2.5	34	125	14	11	080140	11 813 Ft	9 301 Ft	080151	10 600 Ft	8 347 Ft
M20	2.5	34	140	16	12	080141	11 733 Ft	9 239 Ft	080152	11 501 Ft	9 056 Ft
M22	2.5	34	140	18	14.5	012367*	15 337 Ft	12 077 Ft	012363*	14 787 Ft	11 644 Ft
M24	3	38	160	18	14.5	012377*	15 755 Ft	12 405 Ft	012376*	14 569 Ft	11 471 Ft
M27	3	38	160	20	16	012386*	19 597 Ft	15 431 Ft	065577*	19 637 Ft	15 462 Ft
M30	3.5	45	180	22	18	065546*	24 420 Ft	19 229 Ft	065578*	24 327 Ft	19 156 Ft

## Gépi menetfúró, finommenetes

MF HSCo DIN 371 DIN 376 6H 2,5xD

Anyagminőség:	Acél <850 N/mm <sup>2</sup>	Acél <1000 N/mm <sup>2</sup>	Acél <1400 N/mm <sup>2</sup>	Acél <1620 N/mm <sup>2</sup>	INOX	Ötvény	Alu	Réz Bronz
1753/1755	■							



Lágy és szerkezeti acélokhoz

### 1753 egyenes hornyú

### 1755 csavart hornyú

Méret	Telj.hossz (mm)	Szár Ø (mm)	a (mm)	Rendelési szám	No.	Bruttó ár	Nettó ár	Rendelési szám	No.	Bruttó ár	Nettó ár
M6x0,75	80	4.5	3.4	012144*	17530009	3 836 Ft	3 020 Ft	065995*	17550007	3 836 Ft	3 020 Ft
M8x0,75	80	6.0	4.9	012178	17530013	4 465 Ft	3 516 Ft	065997*	17550011	4 465 Ft	3 516 Ft
M8x1,0	90	6.0	4.9	065947	17530015	4 180 Ft	3 292 Ft	065998*	17550013	4 180 Ft	3 292 Ft
M10x1,0	90	7.0	5.5	065949	17530019	4 677 Ft	3 683 Ft	066000*	17550017	4 677 Ft	3 683 Ft
M10x1,25	100	7.0	5.5	065950	17530021	5 068 Ft	3 991 Ft	066001*	17550019	5 068 Ft	3 991 Ft
M12x1,0	100	9.0	7.0	065951	17530023	5 532 Ft	4 356 Ft	066002*	17550021	5 883 Ft	4 632 Ft
M12x1,5	100	9.0	7.0	065953	17530027	5 267 Ft	4 147 Ft	066004*	17550025	5 472 Ft	4 309 Ft
M14x1,5	100	11.0	9.0	065956	17530033	6 890 Ft	5 425 Ft	066007*	17550031	6 725 Ft	5 295 Ft
M16x1,0	100	12.0	9.0	065957*	17530035	8 275 Ft	6 516 Ft	012308*	17550033	8 427 Ft	6 636 Ft
M16x1,5	100	12.0	9.0	065958*	17530037	7 891 Ft	6 213 Ft	066009*	17550035	8 341 Ft	6 568 Ft
M18x1,5	110	14.0	11.0	065959*	17530039	9 454 Ft	7 444 Ft	066010*	17550037	10 792 Ft	8 498 Ft
M20x1,5	125	16.0	12.0	065961*	17530043	11 071 Ft	8 717 Ft	066012*	17550041	11 389 Ft	8 967 Ft
M22x1,5	125	18.0	14.5	012374*	17530045	11 627 Ft	9 155 Ft	066013*	17550043	13 409 Ft	10 558 Ft

## Gépi menetfúró készletek

### Menetfúrók:

Kivitel: HSS-E, DIN 371 ill. DIN376, tűrésmező ISO 2/6H, N típus, B alakú terelőéles bekezdő kúppal (4-5 menet).

Alkalmazás: ISO DIN13 szerinti normál metrikus menetekhez. Különösen alkalmas általános acélokhoz, szerkezeti acélokhoz, betétedzhető acélokhoz és nemesíthető acélokhoz.

### Fúró:

Kivitel: HSS-E, N típus, DIN 338. Jobb vágó, precíziós csúcsköszörüléssel. Normál spirálszög, lélekvastagság és kúposág.

Alkalmazás: Elsősorban acélhoz és acélöntvényhez ( ötvözött és ötvözetlen), szürkeöntvényhez, gömbgrafitos öntöttvaszhoz, szintervaszhoz és grafithez használható. Profilköszörült, fényes felület.



**HSS-E**

**Tartósan alacsony ár**

Rendelési szám	No.	Tartalom	Méretsor	Bruttó listaár	MEGTAKARÍTÁS	TARTÓSAN ALACSONY ÁR Bruttó ár	TARTÓSAN ALACSONY ÁR Nettó ár
<b>Átmenő furatokhoz, Egyenes hornyú</b>							
080153	17901000	7 db	M3-M12	29 634 Ft	-5 517 Ft (19%)	24 117 Ft	18 990 Ft
080154	17901500	14 db	M3-M12 + Ø 2,5-3,3-4,2-6,8-8,5-10,2 hengeres szárú csigafúró	39 333 Ft	-7 088 Ft (18%)	32 245 Ft	25 390 Ft
<b>Zsákfuratokhoz, Csavart hornyú</b>							
080155	17902000	7 db	M3-M12	29 634 Ft	-5 263 Ft (18%)	24 371 Ft	19 190 Ft
080156	17902500	14 db	M3-M12 + Ø 2,5-3,3-4,2-6,8-8,5-10,2 hengeres szárú csigafúró	38 511 Ft	-5 618 Ft (15%)	32 893 Ft	25 900 Ft



A kép illusztráció



## Hosszlyukmaró, 2 élű

- HSSCo8
- DIN 327-D
- Központi éllel

Anyagminőség:	Acél <850 N/mm <sup>2</sup>	Acél <1000 N/mm <sup>2</sup>	Acél <1400 N/mm <sup>2</sup>	Acél <1620 N/mm <sup>2</sup>	INOX	Öntvény	Alu	Réz Bronz
2106...	■	■	●		●	■	●	■
Rendelési szám	No.	d Ø (mm)	élhossz (mm)	teljes hossz (mm)	szár Ø (mm)	Bruttó ár	Nettó ár	
<b>066962</b>	21060300	3	5	49	6	1 875 Ft	<b>1 476 Ft</b>	
<b>066965</b>	21060400	4	7	51	6	1 875 Ft	<b>1 476 Ft</b>	
<b>066968</b>	21060500	5	8	52	6	1 875 Ft	<b>1 476 Ft</b>	
<b>066971</b>	21060600	6	8	52	6	1 875 Ft	<b>1 476 Ft</b>	
<b>066977</b>	21060800	8	11	61	10	2 730 Ft	<b>2 149 Ft</b>	
<b>066983</b>	21061000	10	13	63	10	2 730 Ft	<b>2 149 Ft</b>	
<b>066987</b>	21061200	12	16	73	12	3 611 Ft	<b>2 843 Ft</b>	
<b>066991</b>	21061400	14	16	73	12	3 982 Ft	<b>3 135 Ft</b>	
<b>066995</b>	21061600	16	19	79	16	4 869 Ft	<b>3 834 Ft</b>	
<b>066999</b>	21061800	18	19	79	16	6 002 Ft	<b>4 726 Ft</b>	
<b>067002</b>	21062000	20	22	88	20	7 188 Ft	<b>5 660 Ft</b>	



## Ujjmaró, 4 élű, hosszú

- HSSCo8
- DIN 844L, központon átmenő éllel

Anyagminőség:	Acél <850 N/mm <sup>2</sup>	Acél <1000 N/mm <sup>2</sup>	Acél <1400 N/mm <sup>2</sup>	Acél <1620 N/mm <sup>2</sup>	INOX	Öntvény	Alu	Réz Bronz
2178...	■	●	●		●	■		
Rendelési szám	No.	d Ø (mm)	élhossz (mm)	teljes hossz (mm)	szár Ø (mm)	Bruttó ár	Nettó ár	
<b>067534*</b>	21780500	5	24	68	6	3 074 Ft	<b>2 421 Ft</b>	
<b>067535*</b>	21780600	6	24	68	6	3 074 Ft	<b>2 421 Ft</b>	
<b>067536*</b>	21780700	7	30	80	10	4 339 Ft	<b>3 417 Ft</b>	
<b>067537*</b>	21780800	8	38	88	10	4 339 Ft	<b>3 417 Ft</b>	
<b>021119*</b>	21780900	9	38	88	10	4 339 Ft	<b>3 417 Ft</b>	
<b>067539*</b>	21781000	10	45	95	10	4 339 Ft	<b>3 417 Ft</b>	
<b>021152*</b>	21781100	11	45	102	12	6 022 Ft	<b>4 742 Ft</b>	
<b>067541*</b>	21781200	12	53	110	12	6 022 Ft	<b>4 742 Ft</b>	
<b>067542*</b>	21781400	14	53	110	12	6 897 Ft	<b>5 431 Ft</b>	
<b>067543*</b>	21781600	16	63	123	16	8 421 Ft	<b>6 630 Ft</b>	
<b>067544*</b>	21781800	18	63	123	16	10 415 Ft	<b>8 201 Ft</b>	
<b>067545*</b>	21782000	20	75	141	20	12 429 Ft	<b>9 786 Ft</b>	



## T-horonymaró

- Kivétel: HSS Co5, N típus, DIN 850-D, fényes keresztfogazású.
- Alkalmazás: Woodruff-ékhöz való DIN 6888 szerinti íves reteszhoronyok vagy kis rések marásához használható. Az oldalfelületek aláköszörülve.

Anyagminőség:	Acél <850 N/mm <sup>2</sup>	Acél <1000 N/mm <sup>2</sup>	Acél <1400 N/mm <sup>2</sup>	Acél <1620 N/mm <sup>2</sup>	INOX	Öntvény	Alu	Réz Bronz
2250...	■	■				■	■	

Rendelési szám	No.	Ø x szélesség d (h11) x b (e8) (mm)	Íves reteszhorony (mm)	Teljes hossz (mm)	Szár-Øh6 (mm)	Élek száma (db)	Bruttó ár	Nettó ár
<b>013779*</b>	22500001	13,5 x 2,0	2,0 x 5,0	56,0	10,0	8	6 499 Ft	<b>5 118 Ft</b>
<b>013780*</b>	22500004	13,5 x 2,5	2,5 x 5,0	56,0	10,0	8	6 499 Ft	<b>5 118 Ft</b>
<b>013782*</b>	22500007	13,5 x 3,0	3,0 x 5,0	56,0	10,0	8	6 499 Ft	<b>5 118 Ft</b>
<b>013783*</b>	22500010	13,5 x 4,0	4,0 x 5,0	56,0	10,0	8	6 499 Ft	<b>5 118 Ft</b>
<b>067766*</b>	22500013	16,5 x 2,5	6,5 x 6,5	56,0	10,0	8	7 109 Ft	<b>5 597 Ft</b>
<b>013785*</b>	22500016	16,5 x 3,0	3,0 x 6,5	56,0	10,0	8	7 109 Ft	<b>5 597 Ft</b>
<b>013786*</b>	22500019	16,5 x 4,0	4,0 x 6,5	56,0	10,0	8	7 109 Ft	<b>5 597 Ft</b>
<b>013787*</b>	22500022	16,5 x 5,0	5,0 x 6,5	56,0	10,0	8	7 109 Ft	<b>5 597 Ft</b>
<b>013790*</b>	22500025	19,5 x 3,0	3,0 x 7,5	56,0	10,0	8	9 057 Ft	<b>7 131 Ft</b>
<b>013792*</b>	22500028	19,5 x 4,0	4,0 x 7,5	63,0	10,0	10	9 057 Ft	<b>7 131 Ft</b>
<b>013793*</b>	22500031	19,5 x 5,0	5,0 x 7,5	63,0	10,0	10	9 057 Ft	<b>7 131 Ft</b>
<b>013794*</b>	22500034	22,5 x 4,0	4,0 x 9,0	63,0	10,0	10	9 693 Ft	<b>7 632 Ft</b>
<b>013795*</b>	22500037	22,5 x 5,0	5,0 x 9,0	63,0	10,0	10	9 693 Ft	<b>7 632 Ft</b>
<b>013796*</b>	22500040	22,5 x 6,0	6,0 x 9,0	63,0	10,0	10	9 693 Ft	<b>7 632 Ft</b>

\*A várható szállítási határidő meghaladja a 72 órát.

További információért vegye fel a kapcsolatot az Ön kereskedő Partnerével.



## Hosszlyukmaró, 3 élű

- DIN327
- HSSCo8
- Központi éllel nélkül.

Anyagminőség:	Acél <850 N/mm <sup>2</sup>	Acél <1000 N/mm <sup>2</sup>	Acél <1400 N/mm <sup>2</sup>	Acél <1620 N/mm <sup>2</sup>	INOX	Öntvény	Alu	Réz Bronz
2145...	■	■	■				■	■
Rendelési szám	No.	d Ø (mm)	élhossz (mm)	Teljes hossz (mm)	Szár Ø (mm)	Bruttó ár	Nettó ár	
<b>013205*</b>	21450300	3	5	49	6	1 875 Ft	<b>1 476 Ft</b>	
<b>067243*</b>	21450400	4	7	51	6	1 875 Ft	<b>1 476 Ft</b>	
<b>013294*</b>	21450500	5	8	52	6	1 875 Ft	<b>1 476 Ft</b>	
<b>067247*</b>	21450600	6	8	52	6	1 875 Ft	<b>1 476 Ft</b>	
<b>067251*</b>	21450800	8	11	61	10	2 730 Ft	<b>2 149 Ft</b>	
<b>067255*</b>	21451000	10	13	70	10	2 730 Ft	<b>2 149 Ft</b>	
<b>067257*</b>	21451200	12	16	73	12	3 611 Ft	<b>2 843 Ft</b>	
<b>067259*</b>	21451400	14	16	73	12	3 982 Ft	<b>3 135 Ft</b>	
<b>013586*</b>	21451600	16	19	79	16	4 869 Ft	<b>3 834 Ft</b>	
<b>013618*</b>	21451800	18	19	79	16	6 002 Ft	<b>4 726 Ft</b>	
<b>013649*</b>	21452000	20	22	88	20	7 188 Ft	<b>5 660 Ft</b>	

## Ujjmaró, 4 élű

- HSSCo8
- DIN 844-K
- Központi éllel



Anyagminőség:	Acél <850 N/mm <sup>2</sup>	Acél <1000 N/mm <sup>2</sup>	Acél <1400 N/mm <sup>2</sup>	Acél <1620 N/mm <sup>2</sup>	INOX	Öntvény	Alu	Réz Bronz
2169...	■	■	●		●	■	●	●
Rendelési szám	No.	d Ø (mm)	élhossz (mm)	Teljes hossz (mm)	Szár Ø (mm)	Bruttó ár	Nettó ár	
<b>067470</b>	21690300	3	8	52	6	2 359 Ft	<b>1 857 Ft</b>	
<b>067472</b>	21690400	4	11	55	6	2 359 Ft	<b>1 857 Ft</b>	
<b>067474</b>	21690500	5	13	57	6	2 359 Ft	<b>1 857 Ft</b>	
<b>067476</b>	21690600	6	13	57	6	2 359 Ft	<b>1 857 Ft</b>	
<b>067480</b>	21690800	8	19	69	10	3 200 Ft	<b>2 520 Ft</b>	
<b>067484</b>	21691000	10	22	72	10	3 200 Ft	<b>2 520 Ft</b>	
<b>067488</b>	21691200	12	26	83	12	4 452 Ft	<b>3 506 Ft</b>	
<b>067490</b>	21691400	14	26	83	12	4 929 Ft	<b>3 881 Ft</b>	
<b>067492</b>	21691600	16	32	92	16	6 002 Ft	<b>4 726 Ft</b>	
<b>067493</b>	21691800	18	32	92	16	7 440 Ft	<b>5 858 Ft</b>	
<b>067494</b>	21692000	20	38	104	20	8 878 Ft	<b>6 990 Ft</b>	

## Homlok – palástmaró

- Kivétel: HSS Co8, DIN 1880, Köszörült profil, hosszanti és keresztirányban. N típus, 30°, fényes.
- Alkalmazás: Sík-, sarok- és palástmaróként használható.



Anyagminőség:	Acél <850 N/mm <sup>2</sup>	Acél <1000 N/mm <sup>2</sup>	Acél <1400 N/mm <sup>2</sup>	Acél <1620 N/mm <sup>2</sup>	INOX	Öntvény	Alu	Réz Bronz
2010...	■	■	■					
Rendelési szám	No.	Ø x szélesség d (k10) x b (k16) (mm)	Felfűző fura Ø H7 (mm)	Élek száma (db)	Bruttó ár	Nettó ár		
<b>066830*</b>	20100001	40 x 32	16,0	8	17 868 Ft	<b>14 069 Ft</b>		
<b>066831*</b>	20100004	50 x 36	22,0	8	24 957 Ft	<b>19 651 Ft</b>		
<b>066832*</b>	20100007	63 x 40	27,0	8	34 259 Ft	<b>26 975 Ft</b>		
<b>066833*</b>	20100010	80 x 45	27,0	10	56 784 Ft	<b>44 712 Ft</b>		
<b>066834*</b>	20100013	100 x 50	32,0	10	95 740 Ft	<b>75 386 Ft</b>		

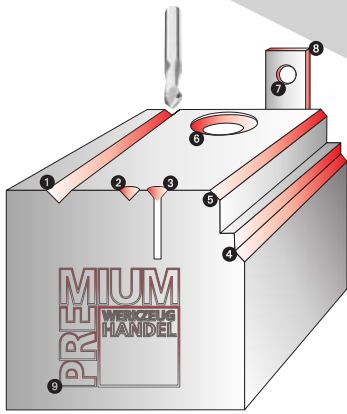

# Multifunkciós marók

## Format tömör keményfém multifunkciós maró 60°

- Kivitel: Tömör keményfém (K10/K20) N típusm gyári szabvány szerint, DIN 6527-hez hasonló.
- Alkalmazás: Élek sorjázásához, élettöréshez és gravírozáshoz. Konturmegmunkáláshoz használható.

Anyagminőség:	Acél <850 N/mm <sup>2</sup>	Acél <1000 N/mm <sup>2</sup>	Acél <1400 N/mm <sup>2</sup>	Acél <1620 N/mm <sup>2</sup>	INOX	Öntvény	Alu	Réz Bronz
2442...	■	■	●		●	●	■	●

Rendelési szám	No.	d Ø h 10 (mm)	Él hossz. (mm)	Teljes hossz (mm)	Szár Ø h6 (mm)	Élek száma (db)	Csúcs szög (°)	Bruttó ár	Nettó ár
<b>070881*</b>	24420030	3,0	6,0	50,0	4,0	2	60	15 364 Ft	<b>12 097 Ft</b>
<b>070882*</b>	24420040	4,0	8,0	50,0	5,0	2	60	16 053 Ft	<b>12 640 Ft</b>
<b>070883*</b>	24420050	5,0	10,0	50,0	6,0	2	60	16 934 Ft	<b>13 334 Ft</b>
<b>070884*</b>	24420060	6,0	12,0	60,0	8,0	2	60	20 743 Ft	<b>16 333 Ft</b>
<b>070885*</b>	24420080	8,0	16,0	70,0	10,0	2	60	28 786 Ft	<b>22 666 Ft</b>
<b>070886*</b>	24420100	10,0	18,0	70,0	12,0	2	60	36 849 Ft	<b>29 015 Ft</b>
<b>070887*</b>	24420120	12,0	20,0	70,0	12,0	2	60	36 160 Ft	<b>28 472 Ft</b>
<b>070888*</b>	24420160	16,0	26,0	80,0	16,0	2	60	52 166 Ft	<b>41 076 Ft</b>
<b>070889*</b>	24420200	20,0	32,0	100,0	20,0	2	60	90 400 Ft	<b>71 181 Ft</b>



## Format tömör keményfém multifunkciós maró 90°

- Kivitel: Tömör keményfém (K10/K20) N típusm gyári szabvány szerint, DIN 6527-hez hasonló.
- Alkalmazás: Élek sorjázásához, élettöréshez és gravírozáshoz. Konturmegmunkáláshoz használható.

Anyagminőség:	Acél <850 N/mm <sup>2</sup>	Acél <1000 N/mm <sup>2</sup>	Acél <1400 N/mm <sup>2</sup>	Acél <1620 N/mm <sup>2</sup>	INOX	Öntvény	Alu	Réz Bronz
2440...	■	■	●		●	●	■	●

Rendelési szám	No.	d Ø h 10 (mm)	Él hossz. (mm)	Teljes hossz (mm)	Szár Ø h6 (mm)	Élek száma (db)	Csúcs szög (°)	Bruttó ár	Nettó ár
<b>070869*</b>	24400030	3,0	6,0	50,0	4,0	2	90	12 237 Ft	<b>9 635 Ft</b>
<b>070870*</b>	24400040	4,0	8,0	50,0	5,0	2	90	12 879 Ft	<b>10 141 Ft</b>
<b>070871*</b>	24400050	5,0	10,0	50,0	6,0	2	90	13 502 Ft	<b>10 632 Ft</b>
<b>070872*</b>	24400060	6,0	12,0	60,0	8,0	2	90	16 543 Ft	<b>13 026 Ft</b>
<b>062862*</b>	24400080	8,0	16,0	70,0	10,0	2	90	23 161 Ft	<b>18 237 Ft</b>
<b>070873*</b>	24400100	10,0	18,0	70,0	12,0	2	90	29 793 Ft	<b>23 459 Ft</b>
<b>070874*</b>	24400120	12,0	20,0	70,0	12,0	2	90	28 766 Ft	<b>22 651 Ft</b>
<b>070875*</b>	24400160	16,0	26,0	80,0	16,0	2	90	41 771 Ft	<b>32 891 Ft</b>
<b>070876*</b>	24400200	20,0	32,0	100,0	20,0	2	90	72 062 Ft	<b>56 741 Ft</b>



## Format tömör keményfém multifunkciós maró 120°

- Kivitel: Tömör keményfém (K10/K20) N típusm gyári szabvány szerint, DIN 6527-hez hasonló.
- Alkalmazás: Élek sorjázásához, élettöréshez és gravírozáshoz. Konturmegmunkáláshoz használható.

Anyagminőség:	Acél <850 N/mm <sup>2</sup>	Acél <1000 N/mm <sup>2</sup>	Acél <1400 N/mm <sup>2</sup>	Acél <1620 N/mm <sup>2</sup>	INOX	Öntvény	Alu	Réz Bronz
2446...	■	■	●		●	●	■	●

Rendelési szám	No.	d Ø h 10 (mm)	Él hossz. (mm)	Teljes hossz (mm)	Szár Ø h6 (mm)	Élek száma (db)	Csúcs szög (°)	Bruttó ár	Nettó ár
<b>070895*</b>	24460030	3,0	6,0	50,0	4,0	2	120	12 237 Ft	<b>9 635 Ft</b>
<b>070896*</b>	24460040	4,0	8,0	50,0	5,0	2	120	12 879 Ft	<b>10 141 Ft</b>
<b>070897*</b>	24460050	5,0	10,0	50,0	6,0	2	120	13 502 Ft	<b>10 632 Ft</b>
<b>070899*</b>	24460060	6,0	12,0	60,0	8,0	2	120	16 543 Ft	<b>13 026 Ft</b>
<b>070901*</b>	24460080	8,0	16,0	70,0	10,0	2	120	23 161 Ft	<b>18 237 Ft</b>
<b>070902*</b>	24460100	10,0	18,0	70,0	12,0	2	120	29 793 Ft	<b>23 459 Ft</b>
<b>070903*</b>	24460120	12,0	20,0	70,0	12,0	2	120	28 766 Ft	<b>22 651 Ft</b>
<b>070904*</b>	24460160	16,0	26,0	80,0	16,0	2	120	41 771 Ft	<b>32 891 Ft</b>
<b>070905*</b>	24460200	20,0	32,0	100,0	20,0	2	120	72 062 Ft	<b>56 741 Ft</b>



# Körkivágók, fűrészlapok



HSS  
Bimetal

## Szalagfűrészlap

Nagy teljesítményű fémfűrészlap HSS M 42 kobaltból készült rugóacél vivőszalaggal és vágóélel. Nagyfokú termelékenység, a kombiszalagok variálható fogazása által a különböző anyagkeresztmetszetek fűrészélése kevesebb számú lapcserevel végezhető. Különböző minőségű anyagoktól kezdve az ötvözött szerszám- és gyorsacélok, mint például a rozsdá- és saválló acélok fűrészeléséhez.

Anyag minőség:	Acél <850 N/mm <sup>2</sup>	Acél <1000 N/mm <sup>2</sup>	Acél <1400 N/mm <sup>2</sup>	Acél <1620 N/mm <sup>2</sup>	INOX	Öntvény	Alu	Réz Bronz
2760...	■	■	●	●	●	●	●	●

Rendelési szám	No.	Hossz (mm)	Szélesség (mm)	Vastagság (mm)	Fogosztás	Bruttó ár	Nettó ár
<b>069901</b>	27600009	1638	13	0,65	6-10	5 373 Ft	<b>4 231 Ft</b>
<b>069909</b>	27600017	1638	13	0,65	8-12	5 373 Ft	<b>4 231 Ft</b>
<b>069910</b>	27600018	1638	13	0,65	10-14	5 373 Ft	<b>4 231 Ft</b>
<b>069912</b>	27600020	2360	20	0,9	6-10	8 069 Ft	<b>6 354 Ft</b>
<b>069913</b>	27600021	2360	20	0,9	8-12	8 069 Ft	<b>6 354 Ft</b>
<b>069915</b>	27600023	2360	20	0,9	10-14	8 069 Ft	<b>6 354 Ft</b>



## Kézi fémfűrészlap, HSS Bimetal

Hossz: 300 mm

Ritkább fogazással a 2012/2013 FORMAT katalógus 2/142. oldalán található.

HSS  
Bimetal

Anyagminőség:	Acél <850 N/mm <sup>2</sup>	Acél <1000 N/mm <sup>2</sup>	Acél <1400 N/mm <sup>2</sup>	Acél <1620 N/mm <sup>2</sup>	INOX	Öntvény	Alu	Réz Bronz
2750...	■					●		

Rendelési szám	No.	Fogsűrűség (fog/col)	Bruttó ár	Nettó ár
<b>069848</b>	27500010	24	311 Ft	<b>245 Ft</b>

Körkivágók, fűrészlapok



**Újdonság!**

## Kézi fémfűrészlap HSS-Co

Kivitel:

Ez a HSS bimetal kézi fűrészlap két különböző acélból áll. A vágóélek kemény HSS molibdém acélból, a fűrészlaptest pedig nemesített acélból készültek.

A két acél kombinációja egy egyfűrészlapban biztosítja a fűrészlap rendkívüli kopásállóságát, törhetetlenségét és a kiváló vágástartást.

Minden anyaghoz alkalmas. Az ideális fűrészlap a magas igények kielégítésére.

Anyagminőség:	Acél <850 N/mm <sup>2</sup>	Acél <1000 N/mm <sup>2</sup>	Acél <1400 N/mm <sup>2</sup>	Acél <1620 N/mm <sup>2</sup>	INOX	Öntvény	Alu	Réz Bronz
2750...	■					●		

Rendelési szám	No.	Méret (mm)	TPI	Bruttó ár	Nettó ár
<b>084388</b>	312130024R	300,3 x 13,0 x 0,65	24	438 Ft	<b>345 Ft</b>

## Gépi fűrészlap

Kivitel: HSS gépi fűrészlap 0° homlokszöggel, vákuumban edzett HSS 1.3343

anyagból (DM05), 67° fűrészlap pozitív homlokszöggel.

Alkalmazás: Univerzális fűrészlap a legtöbb vágási feladathoz, egyszerű, robusztos és megbízható. A 7° fűrészlap különösen alkalmas hosszú forgácsú és szívós anyaghoz, pl.: rozsdamentes acélhoz.

Anyag minőség:	Acél <850 N/mm <sup>2</sup>	Acél <1000 N/mm <sup>2</sup>	Acél <1400 N/mm <sup>2</sup>	Acél <1620 N/mm <sup>2</sup>	INOX	Öntvény	Alu	Réz Bronz
2752...	■				●	●	●	●

Rendelési szám	No.	Hossz (mm)	Szélesség (mm)	Vastagság (mm)	TPI fog/col	Befogó furat Ø közponos típus (mm)	Bruttó ár	Nettó ár
<b>069851*</b>	27520001	350,0	30,0	2,0	4	8,5	3 485 Ft	<b>2 744 Ft</b>
<b>069852*</b>	27520004	350,0	30,0	2,0	6	8,5	3 485 Ft	<b>2 744 Ft</b>
<b>011808*</b>	27520007	350,0	30,0	2,0	8	8,5	3 485 Ft	<b>2 744 Ft</b>
<b>069854*</b>	27520010	350,0	30,0	2,0	10	8,5	3 485 Ft	<b>2 744 Ft</b>
<b>011819*</b>	27520025	400,0	30,0	1,5	6	8,5	3 081 Ft	<b>2 426 Ft</b>
<b>011821*</b>	27520028	400,0	30,0	1,5	8	8,5	3 081 Ft	<b>2 426 Ft</b>
<b>069861*</b>	27520031	400,0	30,0	1,5	10	8,5	3 081 Ft	<b>2 426 Ft</b>
<b>011824*</b>	27520034	400,0	30,0	1,5	14	8,5	3 081 Ft	<b>2 426 Ft</b>
<b>069869*</b>	27520055	450,0	35,0	2,0	4	10,5	4 869 Ft	<b>3 834 Ft</b>
<b>002597*</b>	27520058	450,0	35,0	2,0	6	10,5	4 869 Ft	<b>3 834 Ft</b>
<b>069871*</b>	27520061	450,0	35,0	2,0	8	10,5	4 869 Ft	<b>3 834 Ft</b>
<b>069872*</b>	27520064	450,0	35,0	2,0	10	10,5	4 869 Ft	<b>3 834 Ft</b>
<b>011872*</b>	27520067	500,0	48,0	2,5	4	10,5	8 818 Ft	<b>6 943 Ft</b>
<b>069874*</b>	27520070	500,0	48,0	2,5	6	10,5	8 818 Ft	<b>6 943 Ft</b>
<b>069882*</b>	27520094	600,0	50,0	2,5	4	13,0	11 256 Ft	<b>8 863 Ft</b>
<b>069883*</b>	27520097	600,0	50,0	2,5	6	13,0	11 256 Ft	<b>8 863 Ft</b>

## Körkivágó készlet

Kivitel:

A készletek műanyag kofferban kapható.

HSS bimetal körkivágó készletek, jobbra vágó, max anyagvastagság l = 38,0 mm.



Anyagminőség:	Acél <850 N/mm <sup>2</sup>	Acél <1000 N/mm <sup>2</sup>	Acél <1400 N/mm <sup>2</sup>	Acél <1620 N/mm <sup>2</sup>	INOX	Öntvény	Alu	Réz Bronz
2750...	■					●		

Rendelési szám	No.	Kivitel (db)	Méretsor	Bruttó ár	Nettó ár
<b>083987</b>	106301	8	6db. Ø 19,0 – 22,0 – 29,0 – 38,0 – 44,0 – 57,0 mm + 2 db befogószéret A2 + A4	17 620 Ft	<b>13 874 Ft</b>
<b>083988</b>	106340	8	6db. Ø 22,0 – 29,0 – 35,0 – 44,0 – 51,0 – 68,0 mm + 2 db befogószéret A2 + A4	13 076 Ft	<b>10 296 Ft</b>



\*A várható szállítási határidő meghaladja a 72 órát.

További információért vegye fel a kapcsolatot az Ön kereskedő Partnerével.



### 45°-os hajlított nagyoló esztergakés

ISO2 - DIN 4972

P25/P30	K10/K20	Szár (mm)	Bruttó ár	Nettó ár
Rendelési szám	Rendelési szám			
<b>064749</b>	<b>065049*</b>	10 x 10	737 Ft	<b>580 Ft</b>
<b>064750</b>	<b>065050*</b>	12 x 12	907 Ft	<b>714 Ft</b>
<b>064751</b>	<b>065051*</b>	16 x 16	1 307 Ft	<b>1 029 Ft</b>
<b>064752</b>	<b>065052*</b>	20 x 20	1 929 Ft	<b>1 519 Ft</b>
<b>064753</b>	<b>065053*</b>	25 x 25	2 727 Ft	<b>2 147 Ft</b>
<b>064754</b>	<b>065054*</b>	32 x 32	4 321 Ft	<b>3 402 Ft</b>



### Oldalélű esztergakés

ISO6 - DIN 4980

P25/P30	K10/K20	Szár (mm)	Bruttó ár	Nettó ár
Rendelési szám	Rendelési szám			
<b>064806</b>	<b>065112*</b>	10 x 10	735 Ft	<b>579 Ft</b>
<b>062737</b>	<b>065113*</b>	12 x 12	855 Ft	<b>673 Ft</b>
<b>064807</b>	<b>065114*</b>	16 x 16	1 226 Ft	<b>965 Ft</b>
<b>064808</b>	<b>065115*</b>	20 x 20	1 786 Ft	<b>1 406 Ft</b>
<b>064809</b>	<b>065118*</b>	25 x 25	2 673 Ft	<b>2 105 Ft</b>
<b>064810</b>	<b>065119*</b>	32 x 32	4 299 Ft	<b>3 385 Ft</b>



### Átmenőfurat esztergakés

ISO8 - DIN 4973

P25/P30	K10/K20	Szár (mm)	Bruttó ár	Nettó ár
Rendelési szám	Rendelési szám			
<b>064817</b>	<b>065127*</b>	8 x 8	838 Ft	<b>660 Ft</b>
<b>064818</b>	<b>065128*</b>	10 x 10	889 Ft	<b>700 Ft</b>
<b>064819</b>	<b>065129*</b>	12 x 12	1 105 Ft	<b>870 Ft</b>
<b>064820</b>	<b>065130*</b>	16 x 16	1 299 Ft	<b>1 023 Ft</b>
<b>064821</b>	<b>065131*</b>	20 x 20	1 745 Ft	<b>1 374 Ft</b>
<b>064822</b>	<b>065133*</b>	25 x 25	2 607 Ft	<b>2 053 Ft</b>
<b>064823</b>	<b>032330*</b>	32 x 32	4 041 Ft	<b>3 182 Ft</b>



### Külső menetkés

ISO12 - DIN 282

P25/P30	K10/K20	Szár (mm)	Bruttó ár	Nettó ár
Rendelési szám	Rendelési szám			
<b>064857</b>	<b>065214*</b>	10 x 10	784 Ft	<b>617 Ft</b>
<b>064858</b>	<b>065215*</b>	12 x 12	895 Ft	<b>705 Ft</b>
<b>064859</b>	<b>065217*</b>	16 x 16	1 341 Ft	<b>1 056 Ft</b>
<b>064860</b>	<b>065218*</b>	20 x 20	1 906 Ft	<b>1 501 Ft</b>
<b>064861</b>	<b>065220*</b>	25 x 25	2 442 Ft	<b>1 923 Ft</b>
<b>064862</b>	<b>065221*</b>	32 x 32	4 388 Ft	<b>3 455 Ft</b>



### Gyorsacél betétkések, B alak, négyszög-D alak, lapos

Kivétel: HSS, DIN 4964, ill. ISO 5421, edzett, megeresztett, mérettartó és készre köszörült. A végek derékszögűek, egyenesek és nincsenek megmunkálva. Keménység kb. 63-68 HRC. Alkalmazás: megfelelő köszörüléssel idomacéllként kiesztorgálásra, furettestorgálásra, gravírozásra és másolásra alkalmas a szerszám- és formagyártásban.

Rendelési szám	d (mm)	teljes hossz (mm)	Bruttó ár	Nettó ár	Rendelési szám	d (mm)	teljes hossz (mm)	Bruttó ár	Nettó ár
<b>064675</b>	4x4	100	643 Ft	<b>506 Ft</b>	<b>064690</b>	10 x 4	100	1 327 Ft	<b>1 045 Ft</b>
<b>064676</b>	5x5	125	851 Ft	<b>670 Ft</b>	<b>064710</b>	16 x 4	200	3 246 Ft	<b>2 556 Ft</b>
<b>064679</b>	6x6	160	946 Ft	<b>745 Ft</b>	<b>064693</b>	10 x 6	160	1 344 Ft	<b>1 058 Ft</b>
<b>064680</b>	8x8	160	1 562 Ft	<b>1 230 Ft</b>	<b>064695</b>	10 x 8	160	1 499 Ft	<b>1 180 Ft</b>
<b>064608</b>	10x10	160	2 188 Ft	<b>1 723 Ft</b>	<b>064701</b>	12 x 3	160	1 795 Ft	<b>1 413 Ft</b>
<b>057660</b>	12x12	160	3 773 Ft	<b>2 971 Ft</b>	<b>064703</b>	12 x 4	160	1 716 Ft	<b>1 351 Ft</b>
<b>055123</b>	12x12	200	2 576 Ft	<b>2 028 Ft</b>	<b>064704</b>	12 x 6	160	1 774 Ft	<b>1 397 Ft</b>
<b>055124</b>	16x16	160	3 217 Ft	<b>2 533 Ft</b>	<b>057656</b>	12 x 8	160	1 842 Ft	<b>1 450 Ft</b>
<b>064682</b>	16x16	200	3 863 Ft	<b>3 042 Ft</b>	<b>064709</b>	16 x 3	160	1 440 Ft	<b>1 134 Ft</b>
<b>064683</b>	20x20	160	4 506 Ft	<b>3 548 Ft</b>	<b>032326</b>	16 x 4	160	1 431 Ft	<b>1 127 Ft</b>
<b>064684</b>	20x20	200	5 664 Ft	<b>4 460 Ft</b>	<b>064711</b>	16 x 5	160	1 698 Ft	<b>1 337 Ft</b>
<b>064685</b>	25x25	160	6 680 Ft	<b>5 260 Ft</b>	<b>057666</b>	16 x 10	160	2 376 Ft	<b>1 871 Ft</b>
<b>064686</b>	25x25	200	13 572 Ft	<b>10 687 Ft</b>	<b>064714</b>	16 x 12	160	3 006 Ft	<b>2 367 Ft</b>
<b>064687</b>	8x6	160	1 099 Ft	<b>865 Ft</b>	<b>064719</b>	20 x 10	160	3 744 Ft	<b>2 948 Ft</b>
<b>064688</b>	10x2	160	1 030 Ft	<b>811 Ft</b>	<b>064720</b>	20 x 12	160	4 298 Ft	<b>3 384 Ft</b>
<b>064689</b>	10x3	160	1 289 Ft	<b>1 015 Ft</b>	<b>064723</b>	25 x 4	160	2 591 Ft	<b>2 040 Ft</b>

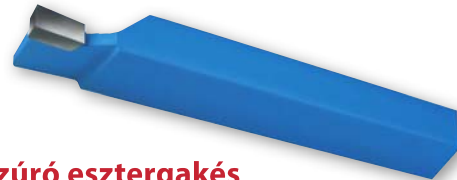

### Leszűrő esztergakés

ISO7 - DIN 4981

P25/P30	K10/K20	Szár (mm)	Bruttó ár	Nettó ár
Rendelési szám	Rendelési szám			
<b>064812</b>	<b>065121*</b>	12 x 08	838 Ft	<b>660 Ft</b>
<b>064813</b>	<b>065122*</b>	16 x 10	889 Ft	<b>700 Ft</b>
<b>064814</b>	<b>065123*</b>	20 x 12	1 088 Ft	<b>857 Ft</b>
<b>063110</b>	<b>065124*</b>	25 x 16	1 548 Ft	<b>1 219 Ft</b>

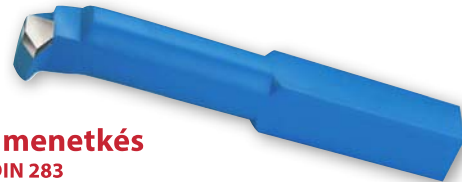

### Belső menetkés

ISO13 - DIN 283

P25/P30	K10/K20	Szár (mm)	Bruttó ár	Nettó ár
Rendelési szám	Rendelési szám			
<b>064864</b>	<b>065223*</b>	10 x 10	1 060 Ft	<b>835 Ft</b>
<b>064865</b>	<b>065224*</b>	12 x 12	1 320 Ft	<b>1 039 Ft</b>
<b>064866</b>	<b>065225*</b>	16 x 16	1 548 Ft	<b>1 219 Ft</b>
<b>064867</b>	<b>065226*</b>	20 x 20	2 084 Ft	<b>1 641 Ft</b>
<b>064868</b>	<b>065227*</b>	25 x 25	3 080 Ft	<b>2 425 Ft</b>
<b>064869</b>	<b>065228*</b>	32 x 32	4 783 Ft	<b>3 766 Ft</b>



### Zsákfurat esztergakés

ISO9 - DIN 4974

P25/P30	K10/K20	Szár (mm)	Bruttó ár	Nettó ár
Rendelési szám	Rendelési szám			
<b>064825*</b>	<b>065148*</b>	8 x 8	838 Ft	<b>660 Ft</b>
<b>063111*</b>	<b>065149*</b>	10 x 10	889 Ft	<b>700 Ft</b>
<b>055122*</b>	<b>065156*</b>	12 x 12	1 105 Ft	<b>870 Ft</b>
<b>063112*</b>	<b>065157*</b>	16 x 16	1 299 Ft	<b>1 023 Ft</b>
<b>063113*</b>	<b>065159*</b>	20 x 20	1 745 Ft	<b>1 374 Ft</b>
<b>064826*</b>	<b>065160*</b>	25 x 25	2 607 Ft	<b>2 053 Ft</b>
<b>064827*</b>	<b>065161*</b>	32 x 32	4 041 Ft	<b>3 182 Ft</b>



# Új PRAMET termékek 2014. 04. 01-től

## PENTA HF

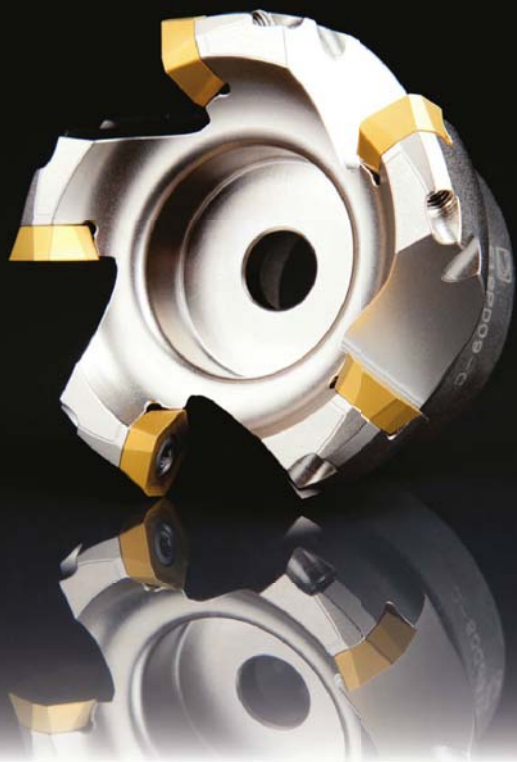

**UPI! GRADE®**  
YOUR MACHINING

Vásároljon 30db  
lapkát és a marófejet  
extra kedvezménnyel  
kapja hozzá!



**Tartósan  
alacsony ár**

### PENTA HF

#### Alkalmazási lehetőségei:

- Új megoldások nagy előtolású forgácsoláshoz
- A legújabb UPI!GRADE generáció ötélű lapkái
- ISO M és S anyagok megmunkálására optimalizálva
- Univerzális szerszámok széleskörű alkalmazási lehetőségekkel

#### Marófejek

Rendelési szám	No.	Megnevezés	Maróátmérő (mm)	Bruttó listaár (Ft/db)	MEGTAKARÍTÁS			TARTÓSAN ALACSONY CSOMAG ÁR Bruttó ár	TARTÓSAN ALACSONY CSOMAG ÁR Nettó ár	Csomagban vásárolt lapkák száma.
084709	86006862	32E2R060A32-SPD09	32,00 mm	90 296 Ft	-77 698 Ft	86%	12 598 Ft	9 920 Ft	30 db	
084711	86006863	40E3R060A32-SPD09	40,00 mm	103 713 Ft	-87 965 Ft	85%	15 748 Ft	12 400 Ft	30 db	
084712	86006864	42A03R-S19PD09-C	42,00 mm	100 813 Ft	-76 010 Ft	75%	24 803 Ft	19 530 Ft	30 db	
084717	86006865	50A04R-S19PD09-C	50,00 mm	123 659 Ft	-94 131 Ft	76%	29 528 Ft	23 250 Ft	30 db	
084720	86006866	52A04R-S19PD09-C	52,00 mm	128 736 Ft	-98 027 Ft	76%	30 709 Ft	24 180 Ft	30 db	
084721	86006867	63A05R-S19PD09-C	63,00 mm	136 714 Ft	-99 509 Ft	73%	37 205 Ft	29 295 Ft	30 db	
084722	86006868	66A06R-S19PD09-C	66,00 mm	142 516 Ft	-103 540 Ft	73%	38 976 Ft	30 690 Ft	30 db	
084723	86006869	80A05R-S19PD09-C	80,00 mm	154 121 Ft	-10 6877 Ft	69%	47 244 Ft	37 200 Ft	30 db	
084725	86006870	100A06R-S19PD09-C	100,00 mm	185 669 Ft	-126 614 Ft	68%	59 055 Ft	46 500 Ft	30 db	
084726	86006871	100A08R-S19PD09-C	100,00 mm	201 988 Ft	-142 933 Ft	71%	59 055 Ft	46 500 Ft	30 db	

#### Marólapkák

Rendelési szám	No.	Megnevezés	Alkalmazás	Bruttó ár	Nettó ár
084727	80023398	PDMW 090530SR; M8345	Forgácsoló nélküli nagyoló élszalag, univerzális minőség acélokhoz, PVD bevonat.	4 600 Ft	3 622 Ft
084728	80023399	PDMW 090530SR; M9325	Forgácsoló nélküli nagyoló élszalag, kemény acélokhoz, MT-CVD bevonat	4 600 Ft	3 622 Ft
084729	80023539	PDMX 0905ZEER-M; 8215	Közepes élszalag, kemény acélokhoz, öntvényekhez, PVD bevonat.	4 492 Ft	3 537 Ft
084733	80023540	PDMX 0905ZEER-M; 8230	Közepes élszalag, univerzális minőség, PVD bevonat.	4 492 Ft	3 537 Ft
084734	80023541	PDMX 0905ZEER-M; M8345	Közepes élszalag, univerzális minőség acélokhoz, PVD bevonat.	4 600 Ft	3 622 Ft
084735	80023542	PDMX 0905ZEER-M; M9340	Közepes élszalag, rozsdamenteshez, acélokhoz, MT-CVD bevonat	4 600 Ft	3 622 Ft
084736	80022661	PDMX 0905ZESR-R; 8215	Nagyoló élszalag, kemény acélokhoz, öntvényekhez, PVD bevonat.	4 492 Ft	3 537 Ft
084737	80022662	PDMX 0905ZESR-R; 8230	Nagyoló élszalag, univerzális minőség acélokhoz, PVD bevonat.	4 492 Ft	3 537 Ft
084738	80023400	PDMX 0905ZESR-R; M8345	Nagyoló élszalag, univerzális minőség acélokhoz, PVD bevonat.	4 600 Ft	3 622 Ft
084742	80022663	PKDT 090530ER-FM; 8215	Közeps/símitó élszalag, kemény acélokhoz, öntvényekhez, PVD bevonat.	4 997 Ft	3 935 Ft
084744	80022664	PKDT 090530ER-FM; 8230	Közeps/símitó élszalag, univerzális minőség acélokhoz, PVD bevonat.	4 997 Ft	3 935 Ft
084757	80023395	PKDT 090530ER-FM; M8345	Közeps/símitó élszalag, univerzális minőség acélokhoz, PVD bevonat.	5 107 Ft	4 021 Ft
084776	80023396	PDKX 0905ZEER-FM; M8345	Közeps/símitó élszalag, univerzális minőség acélokhoz, PVD bevonat.	5 107 Ft	4 021 Ft
084778	80023397	PDKX 0905ZEER-FM; M9340	Közeps/símitó élszalag, univerzális minőség acélokhoz, MT-CVD bevonat	5 107 Ft	4 021 Ft

További információért vegye fel a kapcsolatot az Ön kereskedő Partnerével.

\*\*Az akcióban a lapkákat bármilyen kombinációban megvásárolhatja. Akció a készlet erejéig érvényes!



Érvényes: 2014. 05. 01-től 2014. 08. 31-ig



**KÜLÖNLEGES  
AJÁNLAT!**

# BESZÚRÓ SZERSZÁM

**1 Ft-ért\***

\* 20 db VÁLTÓLAPKA RENDELÉSE ESETÉN

**Részletekért  
kérjen információt  
kereskedőjétől!**

Professzionális esztergaszerszámok

25

**UP! GRADE® YOUR MACHINING**



# Sorjázók

107052



107054

Újdonság!

## Gyors sorjázó

Kivitel:

- Gyors sorjázó E 100 HSS pengével.
- Alumínium hatszög markolat. Kis méretű és kézreálló.
- Ideális, hogy mindig magánál tartsa.

Rendelési szám	No.	Megnevezés	Bruttó ár	Nettó ár
084068	107052	Gyors sorjázó, nem cserélhető pengével.	1 570 Ft	<b>1 236 Ft</b>
084067	107054	Gyors sorjázó, cserélhető pengével.	2 145 Ft	<b>1 689 Ft</b>



## Sorjázó készlet, kompakt

Kivitel:

- Műanyag markolat lecsavarozható hátsó résszel tartalék pengék tárolásához.
- Cserélhető pengék.
- Ideális élek, csövek, acél-, alumínium-, sárgaréz- és vörösréz lemezek, öntöttvas és műanyag lapok sorjázásához.

Rendelési szám	No.	Megnevezés	Bruttó ár	Nettó ár
084069	107051	1 db műanyag markolatot, 3 db HSS pengét (E 100; E200; E 350)	5 460 Ft	<b>4 299 Ft</b>



## Ecsetkefe, hullámosított

Hullámosított acélhuzallal.

Magas fordulatszámú kézi szerszámokon használható.

Befogószer Ø: 6 mm

Rozsda, sorja, salak, reve, festék, gumifölösleg és más szennyeződések eltávolítására nehezen hozzáférhető helyeken és belső felületeken.

Rendelési szám	No.	Fej Ø x hossz (mm)	Drótvastagság (mm)	Bruttó ár	Nettó ár
081180*	70440010	10 x 20	0,3	683 Ft	<b>538 Ft</b>
081181*	70440017	17 x 25	0,3	724 Ft	<b>570 Ft</b>
081182*	70440025	25 x 25	0,3	970 Ft	<b>764 Ft</b>
081183*	70440030	30 x 25	0,3	1 325 Ft	<b>1 044 Ft</b>



## Drótkefe

Kivitel:

- 1 a minőségű bükkfa, lekerekített élekkel és felakasztó lyukkal.
- Acélhuzal, sima, olajban edzett, huzalvastagság 0,35 mm.

Rendelési szám	No.	Sorok száma	Bruttó ár	Nettó ár
081124	70040005	5	396 Ft	<b>312 Ft</b>
008489	70040006	6	424 Ft	<b>334 Ft</b>



## Kézi drótkefe

- ergonomikus műanyag nyél ujjtámasszal
- teljes hossz 260 mm
- keferész hossz 130 mm
- drótvastagság 0,3 mm
- használható tisztításhoz, revéltetéshez stb. egyaránt.



Tartósan alacsony ár

Rendelési szám	No.	Kivitel	Bruttó listaár	MEGTAKARÍTÁS	TARTÓSÁN ALACSONY ÁR Bruttó ár	TARTÓSÁN ALACSONY ÁR Nettó ár
080599	70120010	acél	505 Ft	-99 Ft (20%)	406 Ft	320 Ft
080600	70120020	inox	1 223 Ft	-246 Ft (20%)	977 Ft	769 Ft
080601	70120030	réz	1 223 Ft	-246 Ft (20%)	977 Ft	769 Ft

\*A várható szállítási határidő meghaladja a 72 órát.

További információért vegye fel a kapcsolatot az Ön kereskedő Partnerével.

## fazékkéfék



### Sima, szűkítőgyűrűvel ellátva

Univerzális nagy kopásállóságú és pontos körfutású drótkorongok, amelyek a szűkítőgyűrűnek köszönhetően illeszkednek az összes meghajtó géphez. Felhasználható érdesítéshez, tisztításához, rozsdátlanításához, revéltetéshez stb.

### Drótkorong hullámos acélhuzallal 0.3 mm

Rendelési szám	No.	Ø x furat (mm)	Használható munkaszélesség	Fordulatszám max.1/min	Bruttó ár	Nettó ár
<b>080602</b>	70160100	100x20	20	8000	3 498 Ft	<b>2 754 Ft</b>
<b>080603</b>	70160125	125x20	22	6000	3 881 Ft	<b>3 056 Ft</b>
<b>080604</b>	70160150	150x31.7	30	6000	5 104 Ft	<b>4 019 Ft</b>
<b>080605</b>	70160178	178x31.75	32	6000	6 450 Ft	<b>5 078 Ft</b>
<b>080606</b>	70160200	200x31.75	30	4500	8 110 Ft	<b>6 386 Ft</b>



### Csapos drót körkefe, hullámos acélhuzallal

Különleges hullámos acélhuzalból készült. Kiválóan használható kézi fúrógépeken, nagy teljesítményű elektromos- és levegős kiegészítőkre egyaránt revéltetéshez, rozsdátlanításához, tisztításához, stb., szár Ø 6 mm.

Rendelési szám	No.	Ø (mm)	Drótvastagság (mm)	Használható munkaszélesség	Fordulatszám max.1/min	Bruttó ár	Nettó ár
<b>080623</b>	70240030	30	0.2	9	20 000	775 Ft	<b>984 Ft</b>
<b>080624</b>	70240040	40	0.2	11	18 000	823 Ft	<b>1 045 Ft</b>
<b>080625</b>	70240050	50	0.2	17	15 000	1 130 Ft	<b>1 435 Ft</b>
<b>080626</b>	70240061	60	0.3	18	15 000	1 173 Ft	<b>1 489 Ft</b>
<b>080627</b>	70240071	70	0.3	18	15 000	1 221 Ft	<b>1 551 Ft</b>
<b>080628</b>	70240080	80	0.3	19	12 000	1 264 Ft	<b>1 606 Ft</b>



### Drótkorong fonott, egyenes kivitel

Rendkívül kopásálló kivitel, nagy fordulatszámmal történő megmunkálásokhoz. Ideálisan használható nehéz kézfézési munkákhoz, például rozsdátlanítás, revéltetéshez, salaktalanítás, érdesítéshez stb.

Furatátmérő: 22,2 mm

Rendelési szám	No.	Ø (mm)	Drótvastagság (mm)	Használható munkaszélesség	Fordulatszám max.1/min	Bruttó ár	Nettó ár
Edzett acélhuzallal							
<b>080613</b>	70200115	115	0.5	12	12500	2 248 Ft	<b>1 770 Ft</b>
<b>080614</b>	70200125	125	0.5	13	10500	2 630 Ft	<b>2 071 Ft</b>
<b>080615</b>	70200178	178	0.5	13	9000	4 338 Ft	<b>3 416 Ft</b>
Rozsdamentes acélhuzallal							
<b>080616</b>	70201115	115	0.5	12	12500	4 701 Ft	<b>3 701 Ft</b>
<b>080617</b>	70201125	125	0.5	13	10500	5 404 Ft	<b>4 255 Ft</b>
<b>080618</b>	70201178	178	0.5	13	9000	11 977 Ft	<b>9 431 Ft</b>

### Fazékkéfe, hullámosított

Sima fazékkéfe M14x2 belső menettel sarokcsiszolóra és fix gépekre történő gyors felszereléshez.

Rendelési szám	No.	d (mm)	Drótvastagság (mm)	Fordulatszám max.1/min	Bruttó ár	Nettó ár
<b>080640</b>	70320060	60	0.3	12 500	1 462 Ft	<b>1 151 Ft</b>
<b>080641</b>	70320080	80	0.3	8 500	3 908 Ft	<b>3 077 Ft</b>



080644



080646

### Fazékkéfe, sodrott, erősített acélhuzallal

Rendelési szám	No.	d (mm)	Drótvastagság (mm)	Fordulatszám max.1/min	Bruttó ár	Nettó ár
<b>080644</b>	70360005	65	0.35	12 500	2 138 Ft	<b>1 684 Ft</b>

### Fazékkéfe, sodrott, rozsdamentes erősített acélhuzallal

Sodrott, kiválóan alkalmas könnyebb felületi megmunkálásokhoz, rozsdamentesítéshez és sorjátlanításához.

M14 belső menettel speciálisan sarokcsiszolókon történő rögzítéshez.

Rendelési szám	No.	d (mm)	Drótvastagság (mm)	Fordulatszám max.1/min	Bruttó ár	Nettó ár
<b>080646</b>	70380005	65	0.35	12 500	4 120 Ft	<b>3 244 Ft</b>

### Fazékkéfe, sodrott, támasztógyűrűvel

Sodrott, kitámasztó gyűrűvel, kiválóan alkalmas nehezebb megmunkálásokhoz, rozsdamentesítéshez és sorjátlanításához.

M14x2 belső menettel speciálisan sarokcsiszolókon történő rögzítéshez.

Rendelési szám	No.	d (mm)	Drótvastagság (mm)	Fordulatszám max.1/min	Bruttó ár	Nettó ár
<b>080647</b>	70400080	80	0.35	8 500	4 557 Ft	<b>3 588 Ft</b>
<b>080648</b>	70400081	80	0.5	8 500	4 502 Ft	<b>3 545 Ft</b>
<b>080649</b>	70400082	80	0.8	8 500	4 441 Ft	<b>3 497 Ft</b>
<b>080650</b>	70400100	100	0.35	8 500	4 946 Ft	<b>3 895 Ft</b>
<b>080651</b>	70400101	100	0.5	8 500	4 899 Ft	<b>3 857 Ft</b>
<b>080652</b>	70400102	100	0.8	8 500	4 789 Ft	<b>3 771 Ft</b>





## Hűtőrendszer 1/4"

**Kivétel:**

Jó minőségű műanyag granulátumból készült flexibilis vezetékrendszer.  
A rendszer nagyméretben kompatibilis más rendszerekkel.

**Alkalmazás:**

Munkadarabok és szerszámok hűtéséhez valamennyi szerszámgépen.  
Pl.: fúrásnál, marásnál, esztergálásnál, köszörülésnél, szikrakforgácsolásnál.

Rendelési szám	No.	Kivitel	Tartalmaz / Csomag egység	Méret	Bruttó ár	Nettó ár
<b>039076</b>	96000002	Hűtőfolyadék-tömlő készlet 1/4"	2 db 96000006 1 db 96000026 3 db 9600-0011; 0016; 0021 2 db 9600-0036; 0041		3 617 Ft	<b>2 848 Ft</b>
<b>056392</b>	96000006	Tömlőszegmens 1/4" (10 csuklóelem)	2 db	150 mm	2 968 Ft	<b>2 337 Ft</b>
<b>056390</b>	96000011	Kerek fűfókák 1/4"	4 db	Ø 1,6 mm	1 961 Ft	<b>1 544 Ft</b>
<b>056396</b>	96000016	Kerek fűfókák 1/4"	4 db	Ø 3,2 mm	1 961 Ft	<b>1 544 Ft</b>
<b>056398</b>	96000021	Kerek fűfókák 1/4"	4 db	Ø 6,4 mm	1 961 Ft	<b>1 544 Ft</b>
<b>056391</b>	96000026	Lapos fűfókák 1/4"	2 db	24 mm széles	2 948 Ft	<b>2 321 Ft</b>
<b>056371</b>	96000036	Csatlakozó csonek 1/4"	4 db	R 1/8"	1 961 Ft	<b>1 544 Ft</b>
<b>056370</b>	96000041	Csatlakozó csonek 1/4"	4 db	R 1/4"	1 961 Ft	<b>1 544 Ft</b>

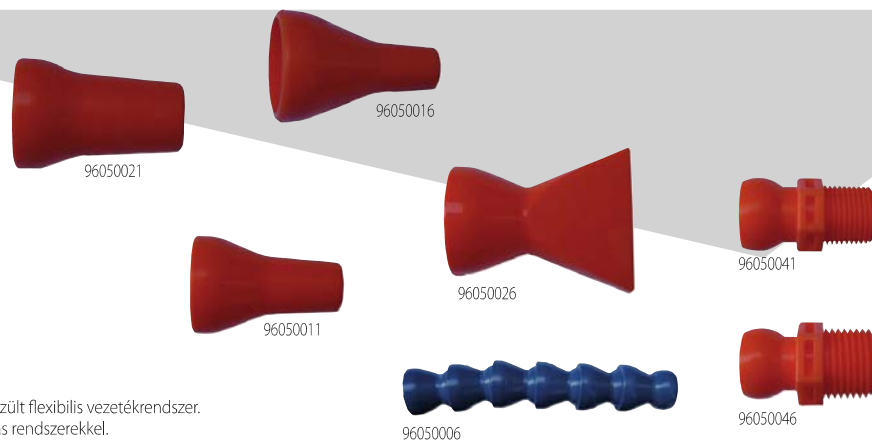

## Hűtőrendszer 1/2"

**Kivétel:**

Jó minőségű műanyag granulátumból készült flexibilis vezetékrendszer.  
A rendszer nagyméretben kompatibilis más rendszerekkel.

**Alkalmazás:**

Munkadarabok és szerszámok hűtéséhez valamennyi szerszámgépen.  
Pl.: fúrásnál, marásnál, esztergálásnál, köszörülésnél, szikrakforgácsolásnál.

Rendelési szám	No.	Kivitel	Tartalmaz / Csomag egység	Méret	Bruttó ár	Nettó ár
<b>039077</b>	96050002	Hűtőfolyadék-tömlő készlet 1/2"	2 db 96050006 1 db 96050026 3 db 9605-0011; 0016; 0021 2 db 9605-0041; 0046		4 081 Ft	<b>3 213 Ft</b>
<b>056376</b>	96050006	Tömlőszegmens 1/2" (6 csuklóelem)	2 db	140 mm	3 472 Ft	<b>2 734 Ft</b>
<b>039074</b>	96050011	Kerek fűfókák 1/2"	4 db	Ø 6,4 mm	2 147 Ft	<b>1 690 Ft</b>
<b>039075</b>	96050016	Kerek fűfókák 1/2"	4 db	Ø 9,5 mm	2 147 Ft	<b>1 690 Ft</b>
<b>039073</b>	96050021	Kerek fűfókák 1/2"	4 db	Ø 12,7 mm	2 147 Ft	<b>1 690 Ft</b>
<b>039059</b>	96050026	Lapos fűfókák 1/2"	2 db	32 mm széles	3 339 Ft	<b>2 629 Ft</b>
<b>039058</b>	96050041	Csatlakozó csonek 1/2"	4 db	R 3/8"	2 147 Ft	<b>1 690 Ft</b>
<b>039056</b>	96050046	Csatlakozó csonek 1/2"	4 db	R 1/2"	2 147 Ft	<b>1 690 Ft</b>

\*A várható szállítási határidő meghaladja a 72 órát.

További információért vegye fel a kapcsolatot az Ön kereskedő Partnerével.



## Tokmány, Röhme

Kivétel:  
Menetes-, ill. kúpos befogással, ütvefűrész-álló.  
Szállítási terjedelem: Fogaskoszorús fúrótokmány kulccsal.  
Alkalmazás:  
Elektromos kézi, ütvefűrész és állványos fúrógépekkel végzett univerzális fúrási munkákhoz.



Rendelési szám	No.	Befogási tartomány (mm)	Befogás (mm)	Külső Ø (mm)	Hossznyitva (mm)	Hossz zárva (mm)	Bruttó ár	Nettó ár
072185	34030034	5–20-ig	B 22	65,0	92,5	113,5	38 012 Ft	29 930 Ft

## CL Fúrótokmány, fogaskoszorús

Fúrótokmány könnyített kivitelben, kúpos vagy menetes csatlakozással  
• átfúrásához, jobb- és balfutásra  
• főképp kézi fúrógépekhez  
• szállítható belső- és külső UNF menettel

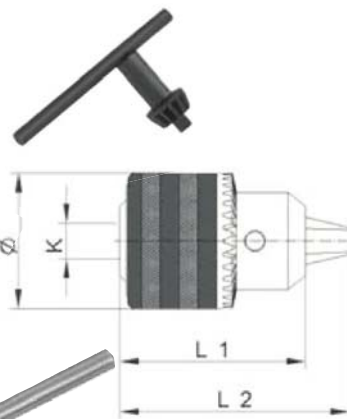

Rendelési szám	No.	Méret	Befogási tartomány (mm)	Tokmány			Bruttó ár	Nettó ár
				Ø (mm)	L1 (mm)	L2 (mm)		
044185	CL10/B12	10/B12	1.0-10	33	50	57	4 855 Ft	3 823 Ft
050907	CL13/B12	13/B12	1.5-13	43	59	73	6 281 Ft	4 946 Ft
044186	CL13/B16	13/B16	1.5-13	43	59	73	6 281 Ft	4 946 Ft
044187	CL16/B16	16/B16	3.0-16	56	78	96	8 821 Ft	6 946 Ft
044188	CL16/B18	16/B18	3.0-16	56	78	96	8 821 Ft	6 946 Ft
044189	CL10-3/8	10-3/8	1-10	33	50	57	4 855 Ft	3 823 Ft
044190	CL10-1/2	10-1/2	1-10	33	50	57	4 855 Ft	3 823 Ft
044191	CL13-3/8	13-3/8	1.5-13	43	59	73	6 281 Ft	4 946 Ft
044192	CL13-1/2	13-1/2	1.5-13	43	59	73	6 281 Ft	4 946 Ft
044193	CL16-1/2	16-1/2	3-16	56	78	96	8 821 Ft	6 946 Ft



## Tartalékkulcs fúrótokmányokhoz

Rendelési szám	No.	Méret	Csap Ø (mm)	Fúrótokmány méret	Bruttó ár	Nettó ár
045315	AH0120000	S2	0-10	CL 10/13	862 Ft	679 Ft
045316	AL0160000	S3	0-10	CL 16	1 220 Ft	961 Ft

## CPL Fúrótokmány, gyorsrögzítéses

Önzáró fúrótokmány kézi fúrógéphez  
• belső menetes csatlakozás  
• ideális akkus csavarozókhoz  
• ergonomiai design rozsdamentes, ipari kivitelben  
• szállítható belső és külső menettel  
• önzáró gyorsrögzítés, szorítókulcs nélkül  
• alkalmas jobbos és balos kivitelhez

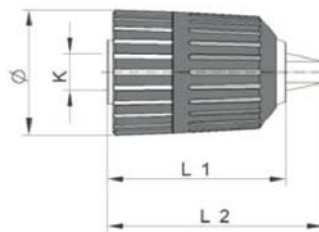

Rendelési szám	No.	Méret	Befogási tartomány (mm)	Tokmány			Bruttó ár	Nettó ár
				Ø (mm)	L1 (mm)	L2 (mm)		
044194	CPL10-3/8	10-3/8	0-10	40	55	65	12 258 Ft	9 652 Ft
044195	CPL10-1/2	10-1/2	0-10	40	55	65	12 258 Ft	9 652 Ft
044196	CPL13-3/8	13-3/8	1.0-13	47	75	83	13 512 Ft	10 639 Ft
044197	CPL13-1/2	13-1/2	1.0-13	47	75	83	13 512 Ft	10 639 Ft

## CKS-Fúrótokmány

Önzáró fúrótokmány ipari alkalmazásra  
• szabvány pontossággal  
• gyors szerszámbefogás  
• önzáró, azaz a forgatónyomaték emelkedésével a szorítóerő automatikusan és proporcionálisan emelkedik

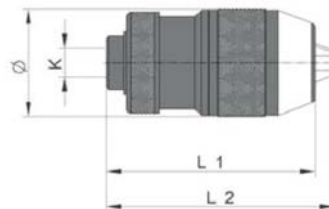

Rendelési szám	No.	Méret	Befogási tartomány (mm)	Tokmány			Bruttó ár	Nettó ár
				Ø (mm)	L1 (mm)	L2 (mm)		
044198*	CKS10 B-12	10/B12	0-10	39	73	80	21 989 Ft	17 314 Ft
050914*	CKS10 B-16	10/B16	0-10	39	73	80	21 989 Ft	17 314 Ft
050908*	CKS13 B-12	13/B12	1.0-13	42	87	95	24 768 Ft	19 502 Ft
044199	CKS13 B-16	13/B16	1.0-13	42	87	95	24 768 Ft	19 502 Ft
044200	CKS16 B-16	16/B16	3.0-16	51	102	115	27 414 Ft	21 586 Ft
044201	CKS16 B-18	16/B18	3.0-16	51	102	115	27 414 Ft	21 586 Ft
044202*	CKS10 R-3/8	10-3/8	0-10	39	73	80	20 489 Ft	16 133 Ft
044203*	CKS10 R-1/2	10-1/2	1-10	39	73	80	20 489 Ft	16 133 Ft
044204*	CKS13 R-3/8	13-3/8	1.0-13	42	87	95	22 102 Ft	17 403 Ft
044205	CKS13 R-1/2	13-1/2	1.0-13	42	87	95	22 102 Ft	17 403 Ft

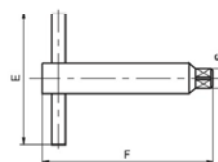



### Forgócsúcs (60°)

Rendelési szám	No.	Méret	Bruttó ár	Nettó ár
<b>010953</b>	33030005	MK1	34 157 Ft	<b>26 895 Ft</b>
<b>010955</b>	33030010	MK2	41 211 Ft	<b>32 449 Ft</b>
<b>010964</b>	33030015	MK3	49 124 Ft	<b>38 680 Ft</b>
<b>010972</b>	33030020	MK4	60 388 Ft	<b>47 550 Ft</b>
<b>072117</b>	33030025	MK5	92 896 Ft	<b>73 146 Ft</b>



### Fúrótokmánytüske

A gép-tokmány kapcsolatot biztosítja azzal, hogy Morse szára a fúrógéphez, rövid kúp része a fúrótokmányhoz kapcsolódik. A Morse kúp kiütlapos, és a B kúppal együtt köszörült kivitelű.

Rendelési szám	No.	Méret	Bruttó ár	Nettó ár
<b>011192</b>	34550001	M1/B10	1 309 Ft	<b>1 031 Ft</b>
<b>072376</b>	34550004	M1/B12	1 309 Ft	<b>1 031 Ft</b>
<b>011193</b>	34550007	M1/B16	1 149 Ft	<b>905 Ft</b>
<b>072378</b>	34550010	M2/B10	1 361 Ft	<b>1 071 Ft</b>
<b>072379</b>	34550013	M2/B12	1 309 Ft	<b>1 031 Ft</b>
<b>072380</b>	34550016	M2/B16	1 309 Ft	<b>1 031 Ft</b>
<b>072381</b>	34550019	M2/B18	1 406 Ft	<b>1 107 Ft</b>
<b>011194</b>	34550022	M2/B22	2 131 Ft	<b>1 678 Ft</b>
<b>011195</b>	34550025	M3/B12	1 868 Ft	<b>1 471 Ft</b>
<b>072384</b>	34550028	M3/B16	1 810 Ft	<b>1 425 Ft</b>
<b>011196*</b>	34550031	M3/B18	1 964 Ft	<b>1 546 Ft</b>
<b>072386*</b>	34550034	M3/B22	1 964 Ft	<b>1 546 Ft</b>
<b>072387*</b>	34550037	M4/B16	4 005 Ft	<b>3 153 Ft</b>
<b>072388*</b>	34550040	M4/B18	4 056 Ft	<b>3 194 Ft</b>
<b>011197*</b>	34550043	M4/B22	4 345 Ft	<b>3 421 Ft</b>



### Morsehüvely

A morsehüvely segítségével a kisebb kúppal rendelkező szerszámokat lehet csatlakoztatni a gép nagyobb méretű főorsójához. Kiütölapos külső kúppal, valamint belső kúphoz tartozó kiütőhoronnyal rendelkezik.

Rendelési szám	No.	Méret	Bruttó ár	Nettó ár
<b>072390</b>	34630001	2/1	1 682 Ft	<b>1 324 Ft</b>
<b>072391</b>	34630004	3/1	2 567 Ft	<b>2 021 Ft</b>
<b>072392</b>	34630007	3/2	2 368 Ft	<b>1 865 Ft</b>
<b>017716</b>	34630010	4/1	4 005 Ft	<b>3 153 Ft</b>
<b>017717</b>	34630013	4/2	3 857 Ft	<b>3 037 Ft</b>
<b>072395</b>	34630016	4/3	3 684 Ft	<b>2 901 Ft</b>
<b>072396*</b>	34630019	5/1	8 100 Ft	<b>6 378 Ft</b>
<b>072397*</b>	34630022	5/2	8 100 Ft	<b>6 378 Ft</b>
<b>072398*</b>	34630025	5/3	8 292 Ft	<b>6 529 Ft</b>
<b>072399*</b>	34630028	5/4	7 907 Ft	<b>6 226 Ft</b>
<b>017722*</b>	34630031	6/1	20 994 Ft	<b>16 530 Ft</b>
<b>017723*</b>	34630034	6/2	20 994 Ft	<b>16 530 Ft</b>
<b>072402*</b>	34630037	6/3	18 491 Ft	<b>14 559 Ft</b>
<b>072403*</b>	34630040	6/4	17 887 Ft	<b>14 084 Ft</b>



### Esztergatokmány, TOS

Speciálisan tervezett tokmányok rudak és egyéb munkadarabok külső vagy belső befogására. Alkalmos bármilyen hagyományos, CNC esztreggáépen, köszörűgépen, osztoékészüléken és speciális gépeken való használatra. Az esztregatokmányok alapteste öntvényből, a többi része hőkezelt nemes-acélból készült.

**Minden tokmány szabványos kiegészítőkkel kapható:**

- 1 készlet fordított keménypofa
- 1 készlet normál keménypofa
- 1 db tokmánykulcs
- rögzítő csavarok

Rendelési szám	No.	Méret/pofa	Bruttó ár	Nettó ár
<b>006000</b>	243801083210	80/3	46 210 Ft	<b>36 386 Ft</b>
<b>009937</b>	243801084210	80/4	49 785 Ft	<b>39 201 Ft</b>
<b>002818</b>	243801103210	100/3	49 582 Ft	<b>39 041 Ft</b>
<b>009938</b>	243801104210	100/4	51 613 Ft	<b>40 640 Ft</b>
<b>002029</b>	243801123210	125/3	54 070 Ft	<b>42 575 Ft</b>
<b>001836</b>	243801124210	125/4	56 731 Ft	<b>44 670 Ft</b>
<b>002036</b>	243801163210	160/3	67 883 Ft	<b>53 451 Ft</b>
<b>002799</b>	243801164210	160/4	76 230 Ft	<b>60 024 Ft</b>
<b>001845</b>	243801203210	200/3	92 500 Ft	<b>72 835 Ft</b>
<b>007003</b>	243801204210	200/4	98 939 Ft	<b>77 905 Ft</b>
<b>001600*</b>	243801253210	250/3	135 014 Ft	<b>106 310 Ft</b>
<b>001601*</b>	243801254210	250/4	143 505 Ft	<b>112 996 Ft</b>
<b>006660*</b>	243801313210	315/3	223 270 Ft	<b>175 803 Ft</b>
<b>009939*</b>	243801314210	315/4	237 204 Ft	<b>186 775 Ft</b>
<b>002762*</b>	243801403210	400/3	308 600 Ft	<b>242 992 Ft</b>
<b>009940*</b>	243801404210	400/4	337 139 Ft	<b>265 464 Ft</b>





## Vízszintes gyorszorító vízszintes talppal

Minden alkatrész horganyzott és passzívált.  
Ergonómikus olajálló markolat nagy felfekvő felülettel a kéz számára, biztonsági szorítóelem ujjvédővel.

Rendelési szám	No.	Méret	Befogási magasság (mm)	Teljes hossz (mm)	Bruttó ár	Nettó ár
<b>074020*</b>	39390010	1	30	130	5 869 Ft	<b>4 622 Ft</b>
<b>074021*</b>	39390020	2	44	176	6 546 Ft	<b>5 155 Ft</b>
<b>074022*</b>	39390030	3	48	221	8 174 Ft	<b>6 436 Ft</b>

A gyorszorítók a könyökemelő elv alapján működnek, ami lehetővé teszi a befogó tág és gyors nyitását, így a munkadarabok teljesen szabadon válnak és ezáltal akadály nélkül eltávolíthatók. A nagy átétel csekély erőáfordítás mellett nagy szorítóerőt biztosít. Az önzáró kialakítás megakadályozza, hogy a gyors szorító a megmunkáló erők hatására kinyíljon.

## Format vízszintes leszorító hajlított lábbal

Minden alkatrész horganyzott és passzívált.  
Ergonómikus olajálló markolat nagy felfekvő felülettel a kéz számára, biztonsági szorítóelem ujjvédővel.

Rendelési szám	No.	Méret	Befogási magasság (mm)	Teljes hossz (mm)	Bruttó ár	Nettó ár
<b>012676</b>	39410020	2	88,5	176	5 546 Ft	<b>4 367 Ft</b>
<b>074032</b>	39410030	3	86,0	221	6 186 Ft	<b>4 871 Ft</b>



## Függőleges gyorszorító vízszintes talppal

Minden alkatrész horganyzott és passzívált.  
Ergonómikus olajálló markolat nagy felfekvő felülettel a kéz számára, biztonsági szorítóelem ujjvédővel.

Rendelési szám	No.	Méret	Működető kar hossza (mm)	Szorító kar hossza (mm)	Bruttó ár	Nettó ár
<b>080370*</b>	39360010	1	105	60	5 099 Ft	<b>4 015 Ft</b>
<b>080371*</b>	39360020	2	144	82	6 727 Ft	<b>5 297 Ft</b>
<b>080372*</b>	39360030	3	206	112	7 944 Ft	<b>6 255 Ft</b>

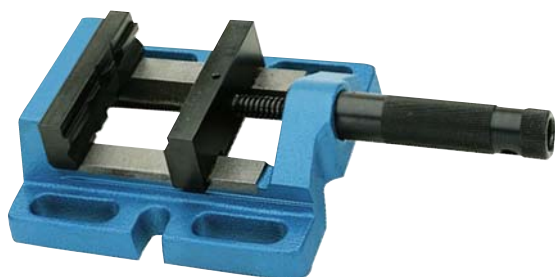

## Fúrógépsatu

- munkadarab befogására fúrógépeknél
- öntvényből készült test, univerzális rögzítési lehetőség felfogóhornyokkal és hosszlyukakkal
- mozgó pofa oldalt vezető
- fix szorítópofák három vertikális prizával és egy horizontális prizával.
- bronz bevonatú pofák és orsó
- nagy, kézre álló kivétel

Rendelési szám	No.	Méret	Befogási tartomány (mm)	Pofaszélesség (mm)	Teljes hosszúság (mm)	Súly (kg)	Bruttó ár	Nettó ár
<b>080362</b>	38050085	1	85	65	111	3,6	14 967 Ft	<b>11 785 Ft</b>
<b>080363</b>	38050100	2	100	87	124	4,3	19 787 Ft	<b>15 580 Ft</b>
<b>080364</b>	38050120	3	120	110	148	6,3	26 840 Ft	<b>21 134 Ft</b>



**E-COLL**  
termékeink magyar nyelvű használati utasítással és bevizsgálással rendelkeznek

## Fúró-, vágóolaj koncentrátum,

Fehér, teljesen stabil és homogén emulzió.  
Vizrel hígítandó:  
maráshoz: 1l-hez 11 l víz (8%-os)  
fűrészeléshez, esztergáláshoz, fúráshoz, menetvágáshoz: 1 l-hez 10 l víz (10%-os)

Rendelési szám	Mennyiség	Árakkal kapcsolatban keresse kereskedő partnerét!
<b>083424</b>	5 l	
<b>083425</b>	10 l	



## Kengyeles mikrométer

- matt, krómozott leolvasó részek, keményfém betétes mérőfelületek
- mérőerőszabályozás finombeállító racsival
- kéz hője elleni szigeteléssel, rögzítés szorítókkal az orsón.

Rendelési szám	No.	Mérési tartomány (mm)	Bruttó ár	Nettó ár
<b>002021</b>	41000025	0-25	7 327 Ft	<b>5 770 Ft</b>
<b>017489</b>	41000050	25-50	8 069 Ft	<b>6 354 Ft</b>
<b>017498</b>	41000075	50-75	8 699 Ft	<b>6 849 Ft</b>
<b>017503</b>	41000100	75-100	9 587 Ft	<b>7 548 Ft</b>

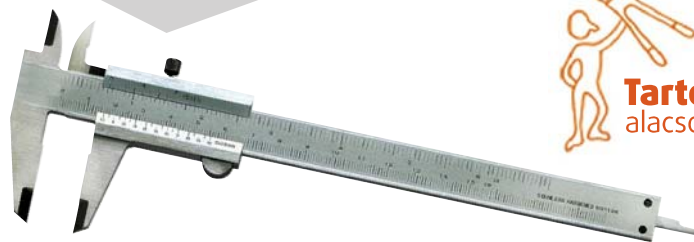

## Tolómérő

- rögzítőcsavarral

Rendelési szám	No.	Kivitel	Mérőcsőrőssz (mm)	Bruttó listaár	MEGTAKARÍTÁS	TARTÓSAN ALACSONY ÁR Bruttó ár	TARTÓSAN ALACSONY ÁR Nettó ár
<b>074190</b>	40010151	150	40	<b>6 513 Ft</b>	<b>-1 191 Ft (18%)</b>	<b>5 321 Ft</b>	<b>4 190 Ft</b>
<b>078808</b>	40010201	200	50	<b>15 099 Ft</b>	<b>-3 301 Ft (22%)</b>	<b>11 798 Ft</b>	<b>9 290 Ft</b>
<b>078811</b>	40010301	300	60	<b>28 223 Ft</b>	<b>-5 884 Ft (21%)</b>	<b>22 339 Ft</b>	<b>17 590 Ft</b>

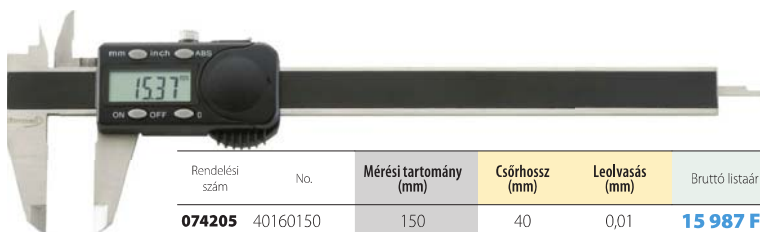

## Digitális tolómérő, abszolút funkcióval

- DIN 862, rozsdamentes acélból, edzett, finomkőszőrült mérőfelületek, rögzítőcsavarral, az LCD-kijelző számjegymagassága 7,0 mm

Rendelési szám	No.	Mérési tartomány (mm)	Csőrhossz (mm)	Leolvasás (mm)	Bruttó listaár	MEGTAKARÍTÁS	TARTÓSAN ALACSONY ÁR Bruttó ár	TARTÓSAN ALACSONY ÁR Nettó ár
<b>074205</b>	40160150	150	40	0,01	<b>15 987 Ft</b>	<b>-3 299 Ft (21%)</b>	<b>12 687 Ft</b>	<b>9 990 Ft</b>
<b>078794</b>	40160200	200	50	0,01	<b>23 585 Ft</b>	<b>-4 167 Ft (18%)</b>	<b>19 418 Ft</b>	<b>15 290 Ft</b>
<b>078796</b>	40160300	300	60	0,01	<b>36 458 Ft</b>	<b>-6 105 Ft (17%)</b>	<b>30 353 Ft</b>	<b>23 900 Ft</b>



Precizitás a szenvedélyünk!



## Digitális hőmérő ThermoMaster

- **Kivitel:** digitális hőmérő ütésálló házzal és gumi védőburkolattal, megvilágított és áttekinthető kijelzővel
- Kettős K-típusú bemenet két hőmérséklet közötti különbséget mérő termoelemek számára.
- Kihajtható talppal a laborban való használathoz, 1/4" állványcsatlakozó a fix mérőhelyeken való rugalmas rögzítéshez.
- 0,1 °C-ról 1 °C-ra átkapcsolható felbontás.
- Szállítás hordtáskában.
- **Pontosság:**  
-50 °C ... 0 °C/± 2 °C  
0 °C ... 1000 °C/± (a kijelzett érték 0,5%-a +1 °C)  
1000 °C ... 1300 °C/± (a kijelzett érték 0,8%-a +1 °C)
- **Funkció:** hold funkció, Max. funkció (határérték átlépések megállapítása hosszabb méréseknel)
- **Alkalmazás:** digitális hőmérő laborban való és ipari használatra
- **Szállítási terjedelem:** hőmérő két ThermoProbe-K érzékelővel (-50 °C - 200 °C) és elemekkel

Rendelési szám	No.	Bruttó ár	Nettó ár
<b>078803</b>	49100010	29 322 Ft	<b>23 088 Ft</b>



## Infravörös hőmérő Condense Spot Laserliner

- **Kivitel:** ház védőgumirozással és megvilágított LCD kijelzővel
- **Hőmérsékletmérési tartomány:** -40 °C és +600 °C között
- **Optika:** 8:1
- Beépített lézer a mérési hely pontos megcélzásához, lézerezéstény 2mV < 5 mW
- A lézer kibocsátás foka 0,10 és 0,99 között beállítható.
- A kijelző °C és °F között átkapcsolható, továbbá a legalacsonyabb, átlagos és legmagasabb érték jelezhető ki (Min./-Avg./-Max. funkció) és az utolsó értéket a műszer rövid ideig tárolja (Hold funkció).
- A beépített higrométer meghatározza a levegő relatív páratartalmát és kiszámítja a harmatpont-hőmérsékletet.
- **Alkalmazás:** felületi hőmérséklet méréshez nehezen hozzáférhető helyeken és veszélyes területeken, pl. mozgó gépkomponensek vagy elektromos szerelvények, valamint a környezeti hőmérséklet, a levegő relatív páratartalma és a harmatpont-hőmérséklet méréséhez. Ezenfelül a készülék lehetővé teszi a hőhidak és a lehetséges kondenzvízképződés lokalizálását.
- **Szállítási terjedelem:** hordtáskával és 9V-os elemmel

Rendelési szám	No.	Bruttó ár	Nettó ár
<b>066456</b>	49140200	69 564 Ft	<b>54 775 Ft</b>



## ThermoSpot Laser hőmérő

- **Kivitel:** hőmérő LCD kijelzővel és célzó lézerral
- Az érintés nélküli mérési eljárás ideális a nehezen hozzáférhető helyeken végzett hőmérsékletmérésekhez.
- Segítségével veszélyes mérési területeken, pl. mozgó gépkomponenseken vagy elektromos szerelvényeken is végezhető mérés.
- A legnagyobb mért érték a mérés közben a kijelzőn jelenik meg, az utolsó mérési értéket rövid időre tárolja.
- A kijelzés átkapcsolható °C-ról °F-re.
- **Lézer hullámhossz:** 650 nm, lézerezéstény: 2mV, < 5 mW
- **Pontosság:** -10 °C ... 60 °C ± 1,5 °C < -10 °C és > 60 °C ± 2 °C
- **Szállítási terjedelem:** hőmérő elemmel

Rendelési szám	No.	Bruttó ár	Nettó ár
<b>078805</b>	49140300	13 104 Ft	<b>16 642 Ft</b>

\*A várható szállítási határidő meghaladja a 72 órát.

További információért vegye fel a kapcsolatot az Ön kereskedő Partnerével.



## Talpas derékszög

Rendelési szám	No.	Méret (mm)	Bruttó ár	Nettó ár
<b>075626</b>	46020100	100x70	1 935 Ft	<b>1 523 Ft</b>
<b>075627</b>	46020150	150x100	2 299 Ft	<b>1 810 Ft</b>
<b>008456</b>	46020200	200x130	3 014 Ft	<b>2 374 Ft</b>
<b>075629</b>	46020250	250x160	3 909 Ft	<b>3 078 Ft</b>
<b>075630</b>	46020300	300x180	4 187 Ft	<b>3 297 Ft</b>
<b>075631</b>	46020400	400x320	5 850 Ft	<b>4 606 Ft</b>
<b>075632</b>	46020500	500x280	7 659 Ft	<b>6 030 Ft</b>



## Élvonalzó

- edzett, köszörült mérőél
- ék alakú keresztmetszet hegyes véggel
- szigetelt műanyag fogantyú véd a kéz melegétől
- élek csillogásmentes felületi kezeléssel

DIN  
874

Rendelési szám	No.	Szárhossz (mm)	Bruttó ár	Nettó ár
<b>075940</b>	47610075	75	3 127 Ft	<b>2 462 Ft</b>
<b>075941</b>	47610100	100	3 531 Ft	<b>2 780 Ft</b>
<b>075942</b>	47610125	125	4 147 Ft	<b>3 266 Ft</b>
<b>075943</b>	47610150	150	4 763 Ft	<b>3 751 Ft</b>
<b>075944</b>	47610200	200	6 135 Ft	<b>4 831 Ft</b>
<b>075945</b>	47610300	300	12 263 Ft	<b>9 656 Ft</b>

**További Format mérőeszközeinket keresse a Format katalógus 4. fejezetében.**

## Karimaderékszög

- acélból, galvanizált, gerincek és lapos oldalak tisztára simítva
- speciális derékszög szerelőknek csókarimák pontos beállításához

Rendelési szám	No.	Méret (mm)	Szár keresztmetszet (mm)	Bruttó ár	Nettó ár
<b>075730</b>	46370300	300x300	30x5	5 539 Ft	<b>4 361 Ft</b>
<b>075731</b>	46370400	400x400	30x5	6 811 Ft	<b>5 363 Ft</b>
<b>075732</b>	46370500	500x500	30x5	8 348 Ft	<b>6 573 Ft</b>

## Ácsderékszög

- acélból, krómozott. Rajzolónyílással és cm számozással

Rendelési szám	No.	Szárhossz (mm)	Szár-szélesség (mm)	Bruttó ár	Nettó ár
<b>002712</b>	46390600	600x280	35	5 386 Ft	<b>4 241 Ft</b>
<b>002719</b>	46390800	800x320	35	6 705 Ft	<b>5 279 Ft</b>
<b>002721</b>	46391000	1000x380	35	8 288 Ft	<b>6 526 Ft</b>

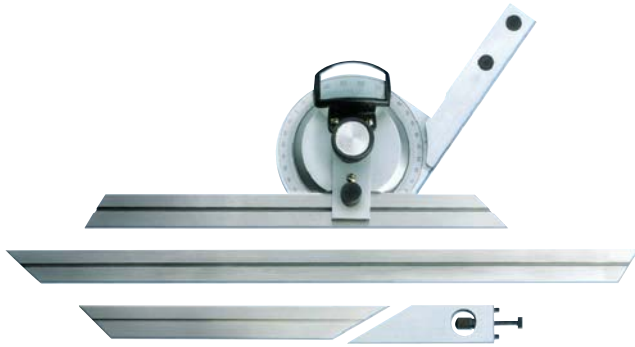

## Format csőrös mikrométer

Kivitel:

- DIN 863, matt krómozott leolvadó részek, keményfém betétes és leppelt mérőfelületek, mérőerő szabályozás finomállító racsnyal.

Szállítás terjedeleme:

- Fa dobozban.
- További méretek külön ékeklődésre.

Rendelési szám	No.	Meréstartomány (mm)	Leolvasás (mm)	Bruttó ár	Nettó ár
<b>074458</b>	41330050	25-50	0,01	22 645 Ft	<b>17 830 Ft</b>
<b>074459</b>	41330075	50-75	0,01	25 301 Ft	<b>19 922 Ft</b>
<b>074460</b>	41330100	75-100	0,01	27 527 Ft	<b>21 675 Ft</b>

## Univerzális szögmérőkészlet

- Kivitel: rozsdamentes acélból.
- Leolvasás: a nagyító üvegen keresztül, a teljes nóniusszal a látómezőben, finom polírozott.
- Szállítás: műanyag dobozban, 3 mérőszínnel (150, 200, 300 mm hossz).

Rendelési szám	No.	Bruttó ár	Nettó ár
<b>075762</b>	46570001	20 240 Ft	<b>15 937 Ft</b>



## Format mérőóra furathoz

Kivitel:

- Acélból készült fix pontokkal, mozgó keményfém mérőcsappal, mérőóra- 58 mm.

Szállítás terjedeleme:

- Fa dobozban, mérőórával.

Rendelési szám	No.	Mérési mélység (mm)	Leolvasás (mm)	Leolvasás (mm)	Bruttó ár	Nettó ár
<b>011067</b>	41430035	18-35	115	0,01	35 961 Ft	<b>28 316 Ft</b>
<b>011068</b>	41430050	35-50	150	0,01	35 961 Ft	<b>28 316 Ft</b>
<b>074469</b>	41430160	50-160	200	0,01	38 618 Ft	<b>30 408 Ft</b>

## Szögmérő

- speciális krómozott acélból
- krómozott skálával

Rendelési szám	No.	Szárhossz (mm)	Fokiv 0 (mm)	Bruttó ár	Nettó ár
<b>019629</b>	46510080	120	80	3 777 Ft	<b>4 797 Ft</b>
<b>075747</b>	46510120	150	120	4 392 Ft	<b>5 578 Ft</b>
<b>019631</b>	46510150	200	150	5 295 Ft	<b>6 725 Ft</b>
<b>075749*</b>	46510200	300	200	7 110 Ft	<b>9 030 Ft</b>
<b>075750*</b>	46510300	500	300	14 377 Ft	<b>18 259 Ft</b>



## Mérőóra

- robusztus fém ház, rozsdamentes acélból készült
- edzett és köszörült mérőcsap és befogósár (Ø 8mm h6)
- Külső Ø: 58 mm

Rendelési szám	No.	Mérési tartomány (mm)	Csőrhossz (mm)	Bruttó listaár	MEGTAKARÍTÁS	TARTÓSAN ALACSONY ÁR Bruttó ár	TARTÓSAN ALACSONY ÁR Nettó ár
<b>074608</b>	42000010	10	0,01	<b>7 466 Ft</b>	<b>-1 256 Ft (17%)</b>	<b>6 210 Ft</b>	<b>4 890 Ft</b>

## Format menetárok-szög mérő

Kivitel: Méretadatokkal és különböző bevágásokkal megjelölve.  
Alkalmazás: Esztergákész köszörülésnek vizsgálatához, valamint a kések beállításához a késtartón.

Rendelési szám	No.	Menetfajta	Bruttó ár	Nettó ár
<b>075523</b>	44530055	WW 55° (Witworth)	1 087 Ft	<b>856 Ft</b>
<b>075524</b>	44530060	M 60° (Metrikus)	1 087 Ft	<b>856 Ft</b>



## Format mágneses mérőóra tartó

A nagy tartóereje be- és kikapcsolható mágneses talppal minden helyzetben sima acél és ötvöztett felületeken megtapad,  
• a prizma talp miatt tengelyekre is megtapad. Magasfényű krómoxid-rudazat. Két gömbcsukló és egy központi csukló  
• minden irányban mozgathatótságot biztosít, finombeállítással.  
Mérőóra befogás Ø 8 mm H7.  
Szállítás terjedeleme: Fa dobozban.  
Alkalmazás: Mérőórák, finomkijelzők, szögtapintós mérőórák és mérőszondák befogásához.

Rendelési szám	No.	Kinyúlás (mm)	Mágnestalp H x Sz x M (mm)	Tapadóerő (N)	Tömeg (kg)	Bruttó ár	Nettó ár
<b>074755</b>	42910370	260	65 x 50 x 55	600	1,8	20 180 Ft	<b>15 890 Ft</b>



## Hézagmérő szalag

- Kivitel: edzett rugóacélból, sorjamentes élék, vastagság mm és coll mértékegységben.
- Anyagszélesség: 13 mm
- Hossz: tekercsenként 5 m
- Szállítás: műanyag dobozban feltekercselve

Rendelési szám	No.	Vastagság (mm)	Bruttó ár	Nettó ár
<b>080554</b>	44890001	0,01	11 561 Ft	<b>9 103 Ft</b>
<b>080555</b>	44890002	0,02	9 905 Ft	<b>7 799 Ft</b>
<b>080556</b>	44890003	0,03	3 611 Ft	<b>2 843 Ft</b>
<b>080557</b>	44890004	0,04	3 611 Ft	<b>2 843 Ft</b>
<b>080558</b>	44890005	0,05	2 551 Ft	<b>2 008 Ft</b>
<b>080563*</b>	44890010	0,10	2 551 Ft	<b>2 008 Ft</b>
<b>012847*</b>	44890015	0,15	2 458 Ft	<b>1 935 Ft</b>
<b>080567*</b>	44890020	0,20	2 458 Ft	<b>1 935 Ft</b>
<b>012852*</b>	44890025	0,25	2 458 Ft	<b>1 935 Ft</b>
<b>080569*</b>	44890030	0,30	2 458 Ft	<b>1 935 Ft</b>
<b>080571*</b>	44890040	0,40	2 643 Ft	<b>2 081 Ft</b>
<b>080573*</b>	44890050	0,50	2 643 Ft	<b>2 081 Ft</b>

## Format hegesztési varrat mérőszablon

Kivitel: Rozsdamentes acélból készült mérőeszköz a hegesztési varratok méreteinek egyszerű és gyors ellenőrzésére. A mérési hibákat az idomszerű egyoldali felfekvése messzemenőig kiiktatja.

Szállítás terjedeleme: Tokban.

Rendelési szám	No.	Pontosság (mm)	Bruttó ár	Nettó ár
<b>075530</b>	44610020	0,1	5 472 Ft	<b>4 309 Ft</b>



## Magasságmérő

- leolvasó rész mm beosztással, krómoxid felülettel
- keményfém rajtú cserélhető, erős talp köszörült felfekvő felülettel

Rendelési szám	No.	Méret (mm)	Leolvasás (mm)	Talpfelület (mm)	Bruttó ár	Nettó ár
<b>015745*</b>	48310300	300	0,02	115x70	32 198 Ft	<b>25 353 Ft</b>
<b>076077*</b>	48310500	500	0,02	160x115	52 491 Ft	<b>41 331 Ft</b>



## Mélységmérő

- rozsdamentes acélból
- mérősin és nóniusz gravírozott skálázással
- mattkrómoxid nóniusz

Rendelési szám	No.	Méret (mm)	Híd hossza (mm)	Mérősin keresztmetszete (mm)	Nóniusz hossza (mm)	Bruttó ár	Nettó ár
<b>074314*</b>	40760200	200	100	10 x 3,5	1/20	9 507 Ft	<b>7 486 Ft</b>
<b>074315*</b>	40760300	300	150	12 x 3,5	1/20	18 120 Ft	<b>14 268 Ft</b>
<b>074316*</b>	40760500	500	150	12 x 3,5	1/20	31 960 Ft	<b>25 165 Ft</b>



\*A várható szállítási határidő meghaladja a 72 órát.

További információért vegye fel a kapcsolatot az Ön kereskedő Partnerével.



## Tolómérő

- DIN 862
- leolvadás: 0,05 mm
- rozsdamentes acél



Rendelési szám	No.	Méret (mm)	Mércsőrőhossz (mm)	Jellemző	Bruttó ár	Nettó ár
020515	201024	200	50	pillanatrögzítésű	16 900 Ft	<b>13 307 Ft</b>
048159	201013	300	64	rögzítőcsavaros	24 461 Ft	<b>19 261 Ft</b>



## Vízmérték

- négyzetletes profilú alaptest, korrózióálló könnyűfém ötvözetből.
- egy vízszintes, egy függőleges és egy 45°-os libellával.
- A 300mm-es és a 1800 mm-es vízmérték a készlet erejéig elérhető.



Rendelési szám	Méret (mm)	Hibahatár normál helyzetben (mm/m)	Bruttó listaár	MEGTAKARÍTÁS	TARTÓSAN ALACSONY ÁR Bruttó ár	TARTÓSAN ALACSONY ÁR Nettó ár
042066	300	0,5	<b>2 314 Ft</b>	<b>-295 Ft (13%)</b>	<b>2 019 Ft</b>	<b>1 590 Ft</b>
042067	400	0,5	<b>2 710 Ft</b>	<b>-437 Ft (16%)</b>	<b>2 273 Ft</b>	<b>1 790 Ft</b>
042071	500	0,5	<b>2 308 Ft</b>	<b>-93 Ft (4%)</b>	<b>2 400 Ft</b>	<b>1 890 Ft</b>
042072	600	0,5	<b>2 894 Ft</b>	<b>-367 Ft (13%)</b>	<b>2 527 Ft</b>	<b>1 990 Ft</b>
042073	800	0,5	<b>3 580 Ft</b>	<b>-672 Ft (19%)</b>	<b>2 908 Ft</b>	<b>2 290 Ft</b>
042074	1000	0,5	<b>4 200 Ft</b>	<b>-657 Ft (16%)</b>	<b>3 543 Ft</b>	<b>2 790 Ft</b>
042075	1200	0,5	<b>4 582 Ft</b>	<b>-785 Ft (17%)</b>	<b>3 797 Ft</b>	<b>2 990 Ft</b>
042077	1500	0,5	<b>6 528 Ft</b>	<b>-1 207 Ft (18%)</b>	<b>5 321 Ft</b>	<b>4 190 Ft</b>
042078	1800	0,5	<b>7 596 Ft</b>	<b>-1 386 Ft (18%)</b>	<b>6 210 Ft</b>	<b>4 890 Ft</b>



## Lejtésmérő

- ideális szög beállításra
- alumíniumház
- nagy LCD kijelző 10 mm méretű számokkal
- 3 erős mágnes a ház alján
- ON/OFF nullázó, ABS és adattároló funkciógombok
- por- és folyadékvédelem
- Méréstartomány: ±180°, leolvadás: 0,1°, hibahatár: 0,1°

Rendelési szám	No.	Bruttó ár	Nettó ár
078523	320010	28 095 Ft	<b>22 122 Ft</b>



202150

## Vogel tolmérő, digitális, IP54

- por- és folyadékvédelem IP54; robusztus, rozsdamentes fémházzal
- nagy LCD kijelző 9 mm méretű számok; nullázási lehetőség minden pozícióban
- mm/inch váltási opció; adatkimenettel
- méréstartomány: 0-150 mm
- leolvadás: 0,01 mm
- hibahatár: 0,02 mm

Rendelési szám	No.	Bruttó ár	Nettó ár
078520	202150	30 634 Ft	<b>24 121 Ft</b>



\*\*Ajándék a készlet erejéig!



## Digitális vízmérték elektronikus lejtésmérővel

- erősített alumínium ház
- nagy LCD kijelző (12 mm), minden pozícióból olvasható, bekapcsolható háttérvilágítással
- digitális kijelzés 0,1°-os lépéssel
- átváltási lehetőség ABS/INC méretekben
- lejtési és emelkedési szög számolása, ezek különbsége is számítható
- önkalibrációs funkció
- A mért érték az értékrögzítő gombbal rögzíthető
- méret: 460 x 50 x 21 mm
- hibahatár normál helyzetben: 0,2 mm/m

Rendelési szám	No.	Bruttó ár	Nettó ár
059432*	712020	16 266 Ft	<b>12 808 Ft</b>



201101

## Óras tolmérő

- DIN 862
- alkalmas külső-, belső-, lépcsős- és mélységmérésekhez

Rendelési szám	No.	Méret (mm)	Mércsőrőhossz (mm)	Leolvadás (mm)	Bruttó ár	Nettó ár
012692	201101	150	40	0.01	17 467 Ft	<b>22 183 Ft</b>
020582	201103	200	50	0.02	21 955 Ft	<b>27 883 Ft</b>
043958	201104	300	60	0.02	34 934 Ft	<b>44 366 Ft</b>

Mérőeszközök



## Alumínium száras derékszög

- edzett, gőzmegeesztett rugós acélból
- anodizált felületű alumínium szárny hornyokkal
- szár gérsszöggel a 45 fokos vonalakkhoz
- skála a szár mindkét oldalán
- lézervizírozott skála jól elolvasható számokkal

Rendelési szám	No.	Méret (mm)	Bruttó ár	Nettó ár
<b>013157</b>	504032	200	3 616 Ft	<b>2 847 Ft</b>
<b>013161</b>	504033	250	3 927 Ft	<b>3 092 Ft</b>
<b>013174</b>	504034	300	4 268 Ft	<b>3 361 Ft</b>



## Derékszög

Rendelési szám	No.	Méret (mm)	Bruttó listaár	MEGTAKARÍTÁS	TARTÓSAN ALACSONY ÁR Bruttó ár	TARTÓSAN ALACSONY ÁR Nettó ár
<b>045121</b>	312453	100 x 70	<b>1 411 Ft</b>	<b>-281 Ft (20%)</b>	<b>1 130 Ft</b>	<b>890 Ft</b>
<b>016417</b>	312454	150 x 100	<b>1 504 Ft</b>	<b>-246 Ft (16%)</b>	<b>1 257 Ft</b>	<b>990 Ft</b>
<b>025217</b>	312455	200 x 130	<b>2 130 Ft</b>	<b>-364 Ft (17%)</b>	<b>1 765 Ft</b>	<b>1 390 Ft</b>
<b>006402</b>	312456	250 x 160	<b>2 223 Ft</b>	<b>-330 Ft (15%)</b>	<b>1 892 Ft</b>	<b>1 490 Ft</b>
<b>012385</b>	312457	300 x 180	<b>2 446 Ft</b>	<b>-427 Ft (17%)</b>	<b>2 019 Ft</b>	<b>1 590 Ft</b>
<b>012021</b>	312458	400 x 230	<b>3 047 Ft</b>	<b>-646 Ft (21%)</b>	<b>2 400 Ft</b>	<b>1 890 Ft</b>
<b>025216</b>	312459	500 x 280	<b>3 785 Ft</b>	<b>-622 Ft (16%)</b>	<b>3 162 Ft</b>	<b>2 490 Ft</b>



## Fémvonalzó

- rozsdamentes speciális rugóacélból
- jó leolvashatóság a matt felület és az éles, mart osztáskép miatt
- DIN ISO 2768 vagy EC II szabvány szerint
- felső él mm, alsó él inch osztással (150-300 mm)
- mm/mm osztással (500-2000 mm)
- 500 és 2000 mm között EC kód jelölés a vonalzó

Rendelési szám	No.	Méret (mm)	Keresztmetszet mm/mm	Bruttó ár	Nettó ár
<b>016690</b>	1010030015	150	13 x 0,5	504 Ft	<b>397 Ft</b>
<b>019960</b>	1010030020	200	13 x 0,5	528 Ft	<b>416 Ft</b>
<b>013727</b>	1010030030	300	13 x 0,5	566 Ft	<b>446 Ft</b>
<b>012647</b>	1018010050	500	30 x 1,0	2 725 Ft	<b>2 146 Ft</b>
<b>013548*</b>	1018010100	1000	30 x 1,0	5 363 Ft	<b>4 223 Ft</b>
<b>089822*</b>	1018010150	1500	30 x 1,0	8 307 Ft	<b>6 541 Ft</b>
<b>025513*</b>	1018010200	2000	30 x 1,0	10 013 Ft	<b>7 884 Ft</b>



## Központosító derékszög

- Kivitel:
- DIN 875/1 Lézer-gravírozott skála.
  - Speciális acél, matt cróm bevonattal.

Rendelési szám	No.	Méret (mm)	Bruttó ár	Nettó ár
<b>094739</b>	312531	100 x 70	15 419 Ft	<b>12 141 Ft</b>
<b>012835</b>	312532	150 x 130	18 020 Ft	<b>14 189 Ft</b>

## Jelölő vonalzó

- Kivitel:
- Rozsdamentes anyagból, matt cróm bevonattal.
  - Volfrám-karbid kactüvel.
  - görgős megvezetéssel.

- Alkalmazás:
- Párhuzamos jelöléshez.

Rendelési szám	No.	Mérési tartomány	Leolvadási pontosság	Bruttó ár	Nettó ár
<b>053818</b>	335070	200	0,10	11 406 Ft	<b>8 981 Ft</b>

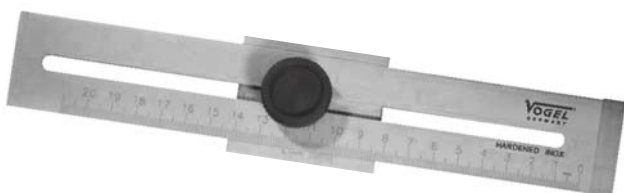

## Párhuzam vonalzó

- Kivitel:
- Rozsdamentes acélból, matt cróm bevonattal.

Rendelési szám	No.	Mérési tartomány	Mérési pontosság	Bruttó ár	Nettó ár
<b>092139</b>	336220	200	0,10	8 786 Ft	<b>6 918 Ft</b>
<b>013000</b>	336221	250	0,10	9 782 Ft	<b>7 702 Ft</b>
<b>085380</b>	336223	300	0,10	10 883 Ft	<b>8 569 Ft</b>



## Alumínium vonalzó

- ferde éllel, az élen mm osztással
- eloxált alumíniumötvözetből, könnyű és korrozóálló

Rendelési szám	No.	Méret (mm)	Keresztmetszet mm/mm	Bruttó ár	Nettó ár
<b>012668</b>	1796300030	300	35 x 1,5	1 519 Ft	<b>1 196 Ft</b>
<b>012685*</b>	1796300060	600	35 x 1,5	2 831 Ft	<b>2 229 Ft</b>
<b>012687*</b>	1796300100	1000	35 x 1,5	4 940 Ft	<b>3 890 Ft</b>

\*A várható szállítási határidő meghaladja a 72 órát.

További információért vegye fel a kapcsolatot az Ön kereskedő Partnerével.



### Mérőszalag digitális

- műanyag ház rozsdamentes övcsipesszel
- sárga mérőszalag fekete/piros felirattal
- automatikus szalagbehúzás és szalagstop
- LCD kijelző jól leolvasható számokkal
- nullázási lehetőség bármely pozícióban
- adattárolási funkció
- mm/inch váltási opció

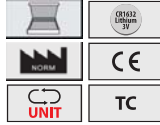

Rendelési szám	No.	Mérési tartomány	Hibahatár (mm)	Bruttó ár	Nettó ár
057849	140105	5 m	1,5	14 026 Ft	<b>11 044 Ft</b>



### Fém szögmásoló

- horganyzott acél, szárnyas anyával
- a két mozgó szár minden tetszőleges szögre beállítható és szárnyas anyával rögzíthető

Rendelési szám	No.	Méret (mm)	Szár keresztmetszet (mm)	Bruttó ár	Nettó ár
012841	312573	200	20 x 2,5	2 831 Ft	<b>2 229 Ft</b>
013339*	312574	250	25 x 2,5	3 995 Ft	<b>3 146 Ft</b>
066510*	312575	300	25 x 2,5	5 221 Ft	<b>4 111 Ft</b>



### Állítható szögvas

- A penge edzet acél, a fogantyú eloxált alumínium.



Rendelési szám	No.	Mérési tartomány (mm)	Szár keresztmetszet (mm)	Bruttó ár	Nettó ár
092142	504853	250	29 x 1,6 és 30 x 11,5	3 444 Ft	<b>4 374 Ft</b>



### Mérőóra

- mérőórák 1/100 leolvasással
- fémházzal, ház átmérője: 58 mm

Rendelési szám	No.	Mérés-tartomány	Bruttó ár	Nettó ár
042147	241101	0-10 mm	13 099 Ft	<b>10 314 Ft</b>

### Mikrométer állvány

- Ötött vas, a rögzítő pofa belseje bélelt.



Rendelési szám	No.	Mérési tartomány (mm)	Befoglaló méretek (mm)	Bruttó ár	Nettó ár
012740	239004	0-100	165 x 120 x 120	7 560 Ft	<b>5 953 Ft</b>



A kép illusztráció

### Mágneses mérőóra állvány

- általános használatra
- tapadóerő: 600 N
- mágneses láb (hxsxzm): 65x50x55 mm
- mérőóra befogó Ø: 8 mm
- teljes magasság: 280 mm



Rendelési szám	No.	Bruttó listaár	MEGTAKARÍTÁS	TARTÓSAN ALACSONY ÁR Bruttó ár	TARTÓSAN ALACSONY ÁR Nettó ár
035341	252002	10 298 Ft	<b>-2 043 Ft (20%)</b>	<b>8 255 Ft</b>	<b>6 500 Ft</b>



### Rajztűk

**334604:**

- hajlított
- bordázott markolatréz

**334606:**

- bordázott markolatréz

**334608:**

- hatlapszárral
- keményfémbeütés
- csipetővel

Rendelési szám	No.	Méret	Bruttó ár	Nettó ár
<b>012864</b>	334604	250	423 Ft	<b>333 Ft</b>
<b>012942</b>	334606	175	1 189 Ft	<b>936 Ft</b>
<b>012947</b>	334608	150	629 Ft	<b>495 Ft</b>



### Menetfésű

• lágyacélból

Rendelési szám	No.	tipus	lapok száma	Bruttó ár	Nettó ár
<b>012850</b>	471014	metrikus+ whitworth	52	1 524 Ft	<b>1 200 Ft</b>
<b>020411</b>	471021	UNC	22	1 369 Ft	<b>1 078 Ft</b>
<b>020444</b>	471022	UNF	16	1 369 Ft	<b>1 078 Ft</b>

A precizitás a szenvedélyünk!



acélíves

normál



### Rádiussablon

Rendelési szám	No.	Méret (mm)	Lemezek száma	Lemezvastagságok (mm)	Bruttó ár	Nettó ár
<b>019285</b>	472105	1,0-7,0	17	1-3 (0,25 emelk.) 3,5-től (0,5 emelk.)	2 513 Ft	<b>1 979 Ft</b>
<b>010935</b>	472106	7,5-15,0	16	7,5-15,0 (0,5 emelk.)	2 725 Ft	<b>2 146 Ft</b>
<b>028242</b>	472107	15,5-25,0	15	15,5-20,0 (0,5 emelk.) 21-től (1 emelk.)	2 725 Ft	<b>2 146 Ft</b>



### Fémkörző

Edzett acéltést különlegesen edzett acélsúccsal.

normál: krómzott acélből

acélíves: rozsdamentes krómzott acélből

Rendelési szám	No.	Szárhossz (mm)	Jellemző	Bruttó ár	Nettó ár
<b>013411</b>	302422	150	normál	1 817 Ft	<b>1 431 Ft</b>
<b>012742</b>	302412	150	acélíves	2 496 Ft	<b>1 965 Ft</b>
<b>012743</b>	302414	200	acélíves	3 298 Ft	<b>2 597 Ft</b>
<b>004429</b>	302425	250	normál	3 068 Ft	<b>2 416 Ft</b>
<b>063024</b>	302415	250	acélíves	3 758 Ft	<b>2 959 Ft</b>



A kép illusztráció

### Hézagmérő, 10 lapos

- 0,1-1,0 mm;
- pengéhsz: 75 mm, mm és inch jelöléssel,
- erősített rugóacélből

Rendelési szám	No.	Bruttó ár	Nettó ár
<b>092141</b>	415010	504 Ft	<b>397 Ft</b>



### Halogén gép- és műhelylámpa

- magasság: 465 mm
- súly: 3,3 kg
- A készlet erejéig elérhető.

Rendelési szám	No.	Volt	Bruttó ár	Nettó ár
<b>051047</b>	600600	230	59 152 Ft	<b>46 576 Ft</b>



### Hézagmérő, 20 lapos

- 0,05-1,0 mm;
- pengéhsz: 100 mm
- mm és inch jelöléssel,
- erősített rugóacélből

Rendelési szám	No.	Bruttó ár	Nettó ár
<b>013483</b>	411007	1 332 Ft	<b>1 049 Ft</b>



\*A várható szállítási határidő meghaladja a 72 órát.

További információért vegye fel a kapcsolatot az Ön kereskedő Partnerével.

# Autósok figyelmébe ajánljuk



## Feszültségvizsgáló

- mérési aromány: 6-400V (AC/DC)
- 8 fokozatú LED-es kijelző
- csúszás- és törésbiztos műanyag házban
- IP 44-es védelem

Rendelési szám	No.	Bruttó ár	Nettó ár
048177	640356	6 826 Ft	5 375 Ft

## Fékfolyadék tesztelő

- fékfolyadék mérési tartománya: DOT4
- méret: 150x250 mm
- 5 leddel (0%, <1%, <2%, <3%, <4%)
- IP 44-es védelem

Rendelési szám	No.	Bruttó ár	Nettó ár
043972	640370	16 758 Ft	13 195 Ft



## Digitális kerékbronzsmérő

- Ideális mérőeszköz gyors keréknyomás méréshez
- Robosztus ABS műanyag ház, nagy LCD kijelző világitással
  - Átváltási lehetőség mm/inch
  - Ki-be kapcsológomb, automatikus kikapcsolás
  - 1 db Liúium elem, kezelési utasítás
  - mérettartomány: 0-25 mm
  - pontosság: 0,01 mm

Rendelési szám	No.	Bruttó ár	Nettó ár
057489	214442	4 648 Ft	3 660 Ft

## Digitális keréknyomásmérő

- Ideális mérőeszköz gyors keréknyomás méréshez
- Robosztus ABS műanyag ház
  - Nagy LCD kijelző világitással
  - Átváltási lehetőség PSI; Bar; Kgf/cm<sup>2</sup>; Kpa
  - Ki-be kapcsológomb, automatikus kikapcsolás
  - 1 db Liúium elem (CR 2032 3,0 V), kezelési utasítás
  - mérettartomány: 0-7,0 Kgf/cm<sup>2</sup>

Rendelési szám	No.	Bruttó ár	Nettó ár
057491	214460	4 648 Ft	3 660 Ft

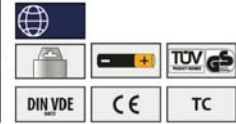

## Multiméter

- Feszültségvizsgáló és multiméter készlet
- LED lámpával és érintkezés nélküli feszültség mérővel
- csúszás- és törésbiztos műanyag házban
- egyen- és váltóáram 10A-ig
- dióda és tranzisztor teszt funkció
- ellenállás 2 MOhm
- átfolyástereszt teszt: 0-900 Ohm hangjelzéssel
- túlfeszültségi osztály: CAT III 600V
- 2 db elemmel szállítva

Rendelési szám	No.	Bruttó ár	Nettó ár
048179	640382	20 535 Ft	16 169 Ft



A Vogel katalógust kérje kereskedő partnerétől



Újdonság!

## Refraktométer

Alkalmazás:

- Kenőanyagok, hűtőfolyadék víz, gyümölcslevek, borok

Rendelési szám	No.	Mérési tartomány (mm)	Befoglaló méretek (mm)	Mérési pontosság (mm)	Bruttó ár	Nettó ár
039640	653200	0 - 32%	170x Ø 29	+/- 0,20%	31 648 Ft	24 920 Ft

A precizitás a szenvedélyünk!

# Kevés a választék?

Kérje gyártói  
katalógusainkat!



## Katalógusainkat kérje kereskedő partnerétől!



A feltüntetett bruttó árak 21,26% áfát tartalmaznak.  
Az árak forintban értendők.  
Az árváltozás joga fenntartva.  
Az esetleges nyomdai hibákért felelősséget nem vállalunk.

048999

NA Ajanlati újság II. Forgacs. N



5 996031 489998