

LASER megaspin 800

**EINE BRILLANTE
KOMBINATION
MIT LASER**

LCD Bedienerführung

**A BRILLANT
COMBINATION
WITH LASER**

LCD operator assistance



WeightLess™



MADE IN



FTS Szerviztechnika Kft.
8600 Siófok Küszhegyi út 11/1.

Tel: (84) 510 524

Fax: (84) 510 523

+36 30 377 93 02

www.fts.co.hu info@fts.co.hu



D/E

EINE BRILLANTE KOMBINATION

Easy AUTO SELECT 1 Der Bediener schaltet die Maschine ein und fährt lediglich mit dem Abtastarm zu den Positionen, wo er die Gewichte anbringen will: Die megaspin 800-2 erkennt automatisch die 3 wichtigsten Ausgleichsprogramme.

AUTOMATIC ALU M 2 Komfortables Auswuchten von LM-Felgen in nur einem Messlauf. Die Messeinrichtung MEGASTICK erlaubt unbegrenzte Möglichkeiten für die richtige Gewichte positionierung, auch für Run Flat- und PAX Räder. Ein Gelenk in der Abtastvorrichtung folgt der Kontur der Felge, exakt in der 12 Uhr Position.

AUTO SENSE 3 Berührungslose, vollautomatische Abtastung der Felgenbreite durch Schließen des Radschutzes.

Laserpointer 4 Für Klebegewichte werden die Positionen im Blickfeld des Bedieners angezeigt. Der Bediener kann sich somit auch sehr einfach von der Sauberkeit der Klebestellen überzeugen.

WeightLess 5 Auswuchtgewichte und Gewichte positionen werden anhand von Grenzwerten für die statische und dynamische Restunwucht berechnet. Idealerweise wird nur ein einziges Gewicht benötigt.

MINISTAT (Patent) 5 Minimiert die statische Restunwucht, die die Ursache vieler Vibrationsprobleme ist.

ECO DRIVE 6 Ein Rad mittlerer Größe wird in weniger als 1 Sekunde auf 100 Upm beschleunigt. Danach dreht das Rad ohne Motorkraft. Vorteile: weniger Energiebedarf, weniger Verschleiß, weniger Geräusche.

AUTO SPLIT 7 Mit der neuen Software ist es noch einfacher und schneller Klebegewichte zu splitten.

PLATZSPARENDER RADSCHUTZ 8 Die megaspin 800-Monitor kann direkt an eine Wand gestellt werden.

GARANTIE – Die megaspin Auswuchtmaschinen sind so solide, dass wir eine 3 Jahresgarantie für alle Platinen anbieten können.

STANDARD 9

- Mittenzentriervorrichtung mit Schnellspannmutter
- 3 Zentrierkonen: 43-69 mm, 60-81 mm, 79-110 mm
- Gewichte zange

OPTIONEN

MEGA CLAMP (Patent)

Pneumatische Spannvorrichtung 10 Einfaches, kraftvolles und präzises Aufspannen mit 2500 N. Großer Hub, für alle Arten von Spannzubehör.

RUN OUT METER Messung des Radhöhlenschlages. Grafische und digitale Auswertung der 1. Harmonischen. Auch nachrüstbar.

UNIVERSAL SPANNVORRICHTUNG 11 für geschlossene Felgen mit 3, 4 oder 5 Löchern und Lochkreisen von 95-210 mm. Inkl. Spezialzentrierung (Patent) für die Zentrierung durch das Mittelloch in der Vorrichtung.

ANDRÜCKTELLER für Leichtmetallfelgen 12

STUFENKONUS 13 mit den Durchmessern 56,5; 57; 66,5; und 72,5 mm.

DISTANZHALTERSET 14

für Räder mit großer Einpresstiefe (SUV, 4 WD).

ABSTANDSRING UND KONUS 15 für Vans, 4 WD-Fahrzeuge und Leicht-Lkw mit Mittelloch 97-180 mm.

megaspin 800



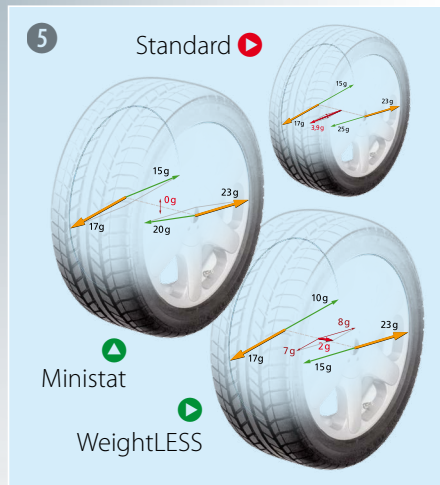
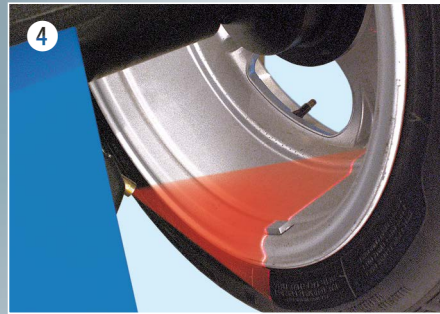
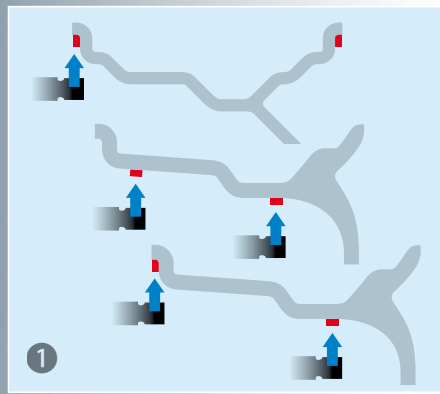
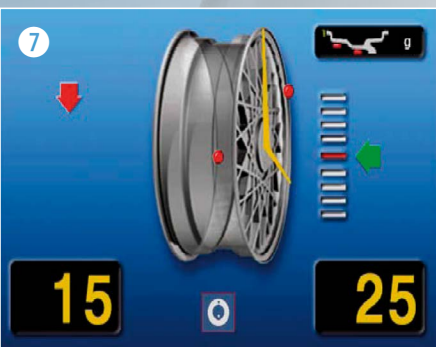
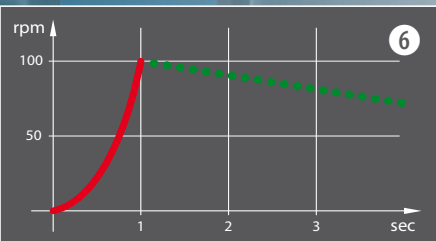

A BRILLIANT COMBINATION

Easy AUTO SELECT 1 The operator just has to switch on the machine, and move the gauge to the positions, where he wants to attach the weights: The megaspin 800-2 automatically detects the 3 most important balancing programs.

AUTOMATIC ALU M 2 Easy balancing of alloy rims. One spin cycle does it all! The measuring system MEGASTICK allows unlimited choices for optimum weight positions, also for RUN FLAT and PAX rims. The flexible link in the MEGASTICK follows the contour of the rim for measuring and weight attachment at exactly the 12 o'clock position.

AUTO SENSE 3 Touch free, fully automatic sensing of the rim width by simply closing the wheel guard.

Laserpointer 4 The positions for adhesive weights are shown in the view of the operator. With that the operator also can see, whether these spots are clean.

WeightLess 5 Balance weights and positions are optimised within thresholds for static and dynamic unbalances. In ideal cases only one single weight must be applied.

MINISTAT (patent) 5 Minimises the residual static unbalance. Residual static unbalance is the cause of many vibration problems.

ECO DRIVE 6 A medium sized tyre is accelerated to 100 rpm in less then 1 second. After that the tyre rotates without motor power. Advantages: less energy consumption, less wear and tear, less noise.

AUTO SPLIT 7 With the new, upgraded function it is even easier and faster to split weights.

SPACESAVING WHEELGUARD 8 The megaspin 800-Monitor can be placed right against a wall.

WARRANTY – The megaspins are so solid, that we can offer a warranty of 3 years for all electronic boards.

STANDARD 9

- Cone adaptor with quick nut and pressure cap
- 3 centring cones: 43-69 mm, 60-81 mm, 79-110 mm
- Weight pliers

OPTIONS

MEGACLAMP (patent) 10 pneumatic clamping. Easy, powerful, and accurate clamping with 2500 N. Extensive stroke to clamp all kinds of adaptors.

RUN OUT METER Detects the horizontal run out of the tyre. Grafical and digital computing of the first harmonic. Can be installed at any time on existing machine.

UNIVERSAL CLAMPING ADAPTOR 11 for closed rims with 3, 4 or 5 holes and hole circles of 95-210 mm. Including special cone (patent) to centre the rim through the bore in the middle of the adaptor plate.

CLAMPING PLATE for alloy rims 12

CENTRING RING 13 for diameters 56,5; 57; 66,5 and 72,5 mm

SPACER KIT 14 for wheels with very large offset (SUV, 4 WD)

SPACER DISK AND CONE 15 for Vans, 4 WD-cars and light trucks with centre bores of 97-180 mm

megaspin 800

BEDIENKOMFORT

AUTO SELECT	STEEL / ALU M / ALU3 M	AUTO SELECT
Dateneingabe bei LM Felgen	automatic	Data input for alloy rims
Gewichtepositionen bei LM Felgen	unbegrenzt / unlimited	Weight positions on alloy rims
AUTO SPLIT	inkludiert / included	AUTO SPLIT
MINISTAT (Patent)	inkludiert / included	MINISTAT (Patent)
WeightLess	inkludiert / included	WeightLess
Speicher für Bedienerprofile	4 Bediener / 4 Operators	Multiple Operators
Dateneingabe für Stahlfelgen:		Data input for steel rims:
Abstand	automatic	Distance
Durchmesser	automatic	Diameter
Breite	automatic	Width

EASE OF OPERATION

TECHNISCHE DATEN

Felgenbreite	1,5 - 20 Zoll/Inch	Rim width
Felgendurchmesser	10 - 30 Zoll/Inch	Rim diameter
Maximaler Raddurchmesser	1067 mm	Max. wheel diameter
Maximale Radbreite	530 mm	Max. wheel width
Maximales Radgewicht	75 kg	Max. wheel weight
Drehzahl (U/Min)	100	Revolutions (rpm)
Maße, verpackt (B x T x H)	1520 x 1050 x 1830 mm	Packing dimensions (W x D x H)
Gewicht verpackt	158 kg, P-Version 173 kg	Gross weight
Elektrischer Anschluss	115-230 V / 50/60 Hz / 1 Ph / 500 W	Power supply
Druckluftanschluss (für Option P)	7 - 10 bar	Compressed air supply (option P)

TECHNICAL DATA

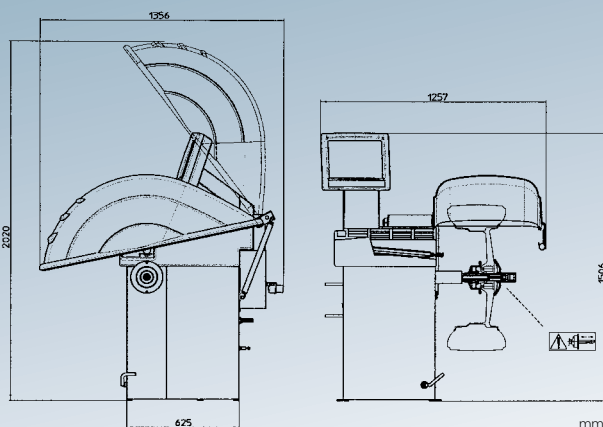

All data in this brochure are for information only. Modifications may be made without notice.



ISS – INDUSTRIAL SENSOR SYSTEM

In allen megaspin Radauswuchtmaschinen kommen dieselben hochpräzisen Sensoren zum Einsatz, die auch in unseren Industrie-Auswuchtmaschinen für die Kfz- und Reifenerstausrüstung verwendet werden.

All our megaspin wheel balancers use the same high precise sensor systems, which also are integrated in our industrial balancing machines for the automotive and tyre original equipment manufacturers.

Händler/Distributor



HOFMANN MEGAPLAN GmbH
 Hauptstraße 67
 A-5302 Henndorf · Austria
 Tel +43-6214-646612 · Fax 646622
 HM-mail@hofmann-megaplan.com
www.hofmann-megaplan.com